



УКРАЇНА
ПОЧАЇВСЬКА МІСЬКА РАДА
СЬОМЕ СКЛИКАННЯ
П'ЯТДЕСЯТ СЬОМА СЕСІЯ
Рішення

«24» червня 2020 року

№ 244.3

***Про затвердження звіту про
виконання міського бюджету
за перший квартал 2020 року***

Керуючись пунктом 23 частини першої статті 26 Закону України «Про місцеве самоврядування в Україні», частиною четвертою статті 80 Бюджетного Кодексу України, розглянувши поданий виконавчим комітетом Почаївської міської ради звіт про виконання міського бюджету за перший квартал 2020 року від 23 червня 2020 року, враховуючи рекомендації постійної комісії з питань соціально-економічного розвитку, інвестицій та бюджету, Почаївська міська рада

ВИРІШИЛА :

Затвердити звіт про виконання міського бюджету за перший квартал 2020 року:

По загальному фонду:

- *По доходах в сумі – 16007125,56 грн.;*
- *По видатках в сумі – 14554076,29 грн.*

По спеціальному фонду:

- *По доходах в сумі – 183870,99 грн.;*
- *По видатках в сумі – 207208,65 грн.*

Міський голова

Ольга Боцюк



В.С. Бойко



УКРАЇНА
ПОЧАЇВСЬКА МІСЬКА РАДА
СЬОМЕ СКЛИКАННЯ
П'ЯТДЕСЯТ СЬОМА СЕСІЯ
Рішення

« 24 » червня 2020 року

№ 2444

***Про надання згоди на прийняття у
комунальну власність Почаївської
міської ради Товару в рамках реалізації
проекту «Надання соціальних послуг в громаді»***

Керуючись пунктом 51 частини першої статті 26, частиною другою статті 60 Закону України «Про місцеве самоврядування в Україні», Законом України «Про передачу об'єктів права державної та комунальної власності», постановою Кабінету Міністрів України від 21 вересня 1998 року № 1482 «Про передачу об'єктів права державної та комунальної власності», враховуючи «Перелік офісного та комп'ютерного обладнання, що пропонується в рамках реалізації проекту «Надання соціальних послуг в громаді», що фінансується за рахунок гранту № TFOA8367, наданого Уряду України Японським фондом соціального розвитку», Почаївська міська рада

ВИРІШИЛА :

1. Надати згоду Почаївській міській раді на прийняття у комунальну власність офісне та комп'ютерне обладнання:

- Персональний комп'ютер, Тип 1: Персональний комп'ютер DELL OptiPlex 3070 MFF, Intel i3-9100T, 8GB, 256GB SSD m.2, WiFi, Win10 Pro, 3Yr; Кріплення Dell OptiPlex Micro VESA Mount; Монітор LCD DELL 23 E 2318H D-Sub, DP, IPS, 3Yr.
- Багатофункціональний пристрій A-4 HP Laserjet Pro MFP M428dw.
- Джерело безперервного живлення CyberPower 850VA UT850E.
- Мережевий маршрутизатор ASUS RT-AC51U AC750, 4xFE, LAN, 1xFE, WAN, 1xUSB2.0.
- Пакет офісних програм для персонального комп'ютера Програмне забезпечення Microsoft Office Home and Business 2019 Ukrainian.

2. Закріпити зазначене в п. 1 офісне та комп'ютерне обладнання за Почаївською міською радою по КПКВ 0113241 «Забезпечення діяльності інших закладів у сфері соціального захисту та соціального забезпечення».

3. Фінансовому відділу Почаївської міської ради внести зміни до мережі розпорядників і одержувачів коштів місцевого бюджету на 2020 рік та взяти на баланс вказане в п. 1 цього рішення майно згідно з діючим порядком.

4. Контроль за виконанням даного рішення покласти на постійну комісію з питань соціально-економічного розвитку, інвестицій та бюджету.

Міський голова



В.С. Бойко

Боцюк О.І.



УКРАЇНА
ПОЧАЇВСЬКА МІСЬКА РАДА
СЬОМЕ СКЛИКАННЯ
П'ЯТДЕСЯТ СЬОМА СЕСІЯ
РІШЕННЯ

« 24 » червня 2020 року

№ 2445

***Про внесення змін в рішення №2201
від 29 листопада 2019 року сорок дев'ятої
сесії Почаївської міської ради сьомого скликання
«Про затвердження структури, загальної
чисельності та штатного розпису апарату
Почаївської міської ради та її виконавчих
органів на 2020 рік»***

Керуючись статтями 26 ,42 Закону України « Про місцеве самоврядування в Україні» відповідно до постанови Кабінету Міністрів України №441 від 3 червня 2020 р. «Про внесення змін у додатки до постанови Кабінету Міністрів України від 9 березня 2006 р. № 268 » , Почаївська міська рада

ВИРІШИЛА:

1. Внести зміни в рішення №2201 від 29.11.2019 року сорок дев'ятої сесії Почаївської міської ради сьомого скликання «Про затвердження структури, загальної чисельності та штатного розпису апарату Почаївської міської ради та її виконавчих органів на 2020 рік» , виклавши додаток 2 в новій редакції, згідно з додатком 1.
2. Фінансовому відділу Почаївської міської ради та відділу освіти молоді та спорту Почаївської міської ради внести зміни до типових штатних розписів з 12 червня 2020 року відповідно до даного рішення .
3. Видатки , пов'язанні з набранням чинності цього рішення , здійснювати у межах фондів заробітної плати , затверджених у кошторисах зазначених установ .
4. Контроль за виконанням даного рішення покласти на постійну комісію міської ради з питань соціально-економічного розвитку , інвестицій та бюджету.

Міський голова

В.С.Бойко

Додаток № 1

до рішення сесії

Почаївської міської ради

№ від 24 червня 2020 р.

ШТАТНИЙ РОЗПИС з 12.06.2020 року

Почаївської міської ради

№ п/п	Назва структурного підрозділу та посад	Кількість штатних одиниць	Посадовий оклад (грн.)	Фонд заробітної плати на місяць (грн.)
	Апарат міської ради	6		
1	Міський голова	1	11500,00	11500,00
2	Заступник міського голови з питань діяльності виконавчих органів ради	2	10500,00	21000,00
3	Секретар ради	1	10500,00	10500,00
4	Керуючий справами (секретар) виконавчого комітету	1	10500,00	10500,00
5	Староста	1	6400,00	6400,00
6	Державний реєстратор	1	5300,00	5300,00
	Фінансовий відділ	5		
7	Начальник відділу-головний бухгалтер	1	6600,00	6600,00
8	Провідний спеціаліст	1	4900,00	4900,00
9	Спеціаліст I категорії	3	4800,00	14400,00
	Юридичний відділ	2		
10	Начальник відділу	1	6600,00	6600,00
11	Спеціаліст I категорії	1	4800,00	4800,00
	Земельний відділ	3		
12	Начальник відділу	1	6600,00	6600,00
13	Спеціаліст I категорії	1	4800,00	4800,00
14	Спеціаліст	1	3900,00	3900,00
	Загальний відділ	4		
15	Начальник відділу	1	6600,00	6600,00
16	Спеціаліст I категорії з питань кадрової роботи та діловодства	1	4800,00	4800,00
17	Спеціаліст I категорії	2	4800,00	9600,00

	Відділ управління проектами та програмами соціально-економічного розвитку	2		
18	Начальник відділу	1	6600,00	6600,00
19	Спеціаліст	1	3900,00	3900,00
20	Спеціаліст II категорії- інспектор праці	1	4500,00	4500,00
	Службовці апарату міської ради	4		
	Сектор військово-облікового бюро	2		
22	Завідувач сектору військово-облікового бюро	1	4000,00	4000,00
23	Інспектор сектору військово-облікового бюро	1	3850,00	3850,00
	Персонал по обслуговуванню апарату міської ради	2		
24	Секретар керівника	1	3900,00	3900,00
25	Оператор копіювальних та розмножувальних машин	1	3800,00	3800,00
	Робітники, зайняті обслуговуванням виконавчого органу міської ради	5		
26	Водій	1	2590,00	2590,00
27	Прибиральник службових приміщень	2	2572,00	5144,00
28	Сторож	1	2572,00	2572,00
29	Оператор газової котельні	1	2572,00	2572,00
	Всього по апарату міської ради	33		182228,00
	Відокремлений структурний підрозділ- Відділ освіти, молоді та спорту Почаївської міської ради	5		
30	Начальник відділу освіти	1	7300,00	7300,00
31	Спеціаліст I категорії	1	4800,00	4800,00
32	Спеціаліст	2	3900,00	7800,00
33	Діловод	1	3600,00	3600,00
	Всього по виконавчому органу міської ради	38		205728,00

Секретар міської ради

В.Я.Уйван



УКРАЇНА
ПОЧАЇВСЬКА МІСЬКА РАДА
СЬОМЕ СКЛИКАННЯ
П'ЯТДЕСЯТ СЬОМА СЕСІЯ
РІШЕННЯ
Код КОАТУУ 6123410500

від « 24 » червня 2020 р.

№ 2446

**Про встановлення
ставок і пільг із сплати земельного
податку на 2021 рік**

Відповідно до статей 7, 10, підпункту 12.3 статті 12, статей 269-289 Податкового кодексу України від 02.12.2010 року №2755-VI (зі змінами та доповненнями), Постанови КМУ №483 від 24.05.2017 року «Про затвердження форм типових рішень про встановлення ставок та пільг із сплати земельного податку та податку на нерухоме майно, відмінне від земельної ділянки» та керуючись пунктом 24 частини 1 статті 26 Закону України «Про місцеве самоврядування в Україні», сесія Почаївської міської ради

В И Р І Ш И Л А :

1. Установити на території Почаївської міської об'єднаної територіальної громади:
 - 1.1. Ставки земельного податку на території Почаївської ОТГ згідно з додатком 1.
 - 1.2. Пільги для фізичних та юридичних осіб зі сплати земельного податку за переліком згідно з додатком 2.
2. Установити, що елементи плати за землю: платники податку, об'єкт оподаткування, база оподаткування, порядок обчислення податку, податковий період, строк та порядок сплати податку, строк та подання звітності про обчислення і сплату податку визначаються відповідно до норм ст. 269-289 Податкового кодексу України.
3. Оприлюднити дане рішення на офіційному сайті Почаївської міської ради.
4. Надати в Кременецьке управління ГУ ДПС у Тернопільській області інформацію щодо ставок єдиного податку на території Почаївської ОТГ на 2021 рік.
5. Контроль за виконанням рішення покласти на постійну комісію з питань соціально-економічного розвитку, інвестицій та бюджету.
6. З моменту набуття чинності даного рішення визнати таким, що втратило чинність рішення Почаївської міської ради №1919 від 25 червня 2019 року.
7. Рішення набирає чинності з 01.01.2021 року.

Міський голова

В.С. Бойко

Чубик А.В.
Нечай Т.Ю.

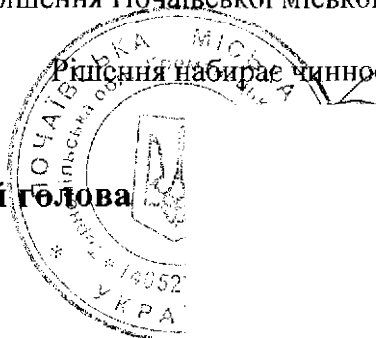

до рішення про встановлення ставок
та пільг із сплати земельного податку на 2021 рік

СТАВКИ земельного податку

Ставки встановлюються на 2021 рік та вводяться в дію з 01.01.2021 року.

Адміністративно-територіальні одиниці на які поширюється дія рішення ради:

Код області	Код району	Код згідно з КОАТУУ	Найменування адміністративно-територіальної одиниці об'єднаної територіальної громади
19	1909	6123410500	місто Почаїв
19	1909	6123488201	село Старий Тараж
19	1909	6123488202	село Комарин
19	1909	6123410501	село Затишшя

Вид цільового призначення земель	Ставки податку (відсотків нормативної грошової оцінки)				
	за земельні ділянки, нормативну грошову оцінку яких проведено (незалежно від місцезнаходження)		за земельні ділянки за межами населених пунктів, нормативну грошову оцінку яких не проведено		
код	Найменування	для юридичних осіб	для фізичних осіб	для юридичних осіб	для фізичних осіб
01	Землі сільськогосподарського призначення				
01.01	Для ведення товарного сільськогосподарського виробництва	1,000	1,000	1,000	1,000
01.02	Для ведення фермерського господарства	1,000	1,000	1,000	1,000
01.03	Для ведення особистого селянського господарства	1,000	1,000	1,000	1,000
01.04	Для ведення підсобного сільського господарства	1,000	1,000	1,000	1,000
01.05	Для індивідуального садівництва	1,000	1,000	1,000	1,000
01.06	Для колективного садівництва	1,000	1,000	1,000	1,000
01.07	Для городництва	1,000	1,000	1,000	1,000
01.08	Для сінокосіння і випасання худоби	1,000	1,000	1,000	1,000
01.09	Для дослідних і навчальних цілей	1,000	1,000	1,000	1,000
01.10	Для пропаганди передового досвіду ведення сільського господарства	1,000	1,000	1,000	1,000

Вид цільового призначення земель		Ставки податку (відсотків нормативної грошової оцінки)			
		за земельні ділянки, нормативну грошову оцінку яких проведено (незалежно від місцезнаходження)		за земельні ділянки за межами населених пунктів, нормативну грошову оцінку яких не проведено	
код	Найменування	для юридичних осіб	для фізичних осіб	для юридичних осіб	для фізичних осіб
01.11	Для надання послуг у сільському господарстві	1,000	1,000	1,000	1,000
01.12	Для розміщення інфраструктури оптових ринків сільськогосподарської продукції	1,000	1,000	1,000	1,000
01.13	Для іншого сільськогосподарського призначення	1,000	1,000	1,000	1,000
01.14	Для цілей підрозділів 01.01-01.13 та для збереження та використання земель природно-заповідного фонду	1,000	1,000	1,000	1,000
02	Землі житлової забудови				
02.01	Для будівництва і обслуговування житлового будинку, господарських будівель і споруд (присадибна ділянка)	0,1	0,1	5,000	5,000
02.02	Для колективного житлового будівництва	0,1	0,1	5,000	5,000
02.03	Для будівництва і обслуговування багатоквартирного житлового будинку	0,1	0,1	5,000	5,000
02.04	Для будівництва і обслуговування будівель тимчасового проживання	0,1	0,1	5,000	5,000
02.05	Для будівництва індивідуальних гаражів	0,1	0,1	5,000	5,000
02.06	Для колективного гаражного будівництва	0,1	0,1	5,000	5,000
02.07	Для іншої житлової забудови	0,1	0,1	5,000	5,000
02.08	Для цілей підрозділів 02.01-02.07 та для збереження та використання земель природно-заповідного фонду	0,1	0,1	5,000	5,000
03	Землі громадської забудови				
03.01	Для будівництва та обслуговування будівель органів державної влади та місцевого самоврядування	1,9	1,9	5,000	5,000
03.02	Для будівництва та обслуговування будівель закладів освіти	1,9	1,9	5,000	5,000
03.03	Для будівництва та обслуговування будівель закладів охорони здоров'я та соціальної допомоги	1,9	1,9	5,000	5,000
03.04	Для будівництва та обслуговування будівель громадських та релігійних	1,9	1,9	5,000	5,000

Вид цільового призначення земель		Ставки податку (відсотків нормативної грошової оцінки)			
		за земельні ділянки, нормативну грошову оцінку яких проведено (незалежно від місцезнаходження)		за земельні ділянки за межами населених пунктів, нормативну грошову оцінку яких не проведено	
код	Найменування	для юридичних осіб	для фізичних осіб	для юридичних осіб	для фізичних осіб
	організацій				
03.05	Для будівництва та обслуговування будівель закладів культурно-просвітницького обслуговування	1,9	1,9	5,000	5,000
03.06	Для будівництва та обслуговування будівель екстериторіальних організацій та органів	1,9	1,9	5,000	5,000
03.07	Для будівництва та обслуговування будівель торгівлі	1,9	1,9	5,000	5,000
03.08	Для будівництва та обслуговування об'єктів туристичної інфраструктури та закладів громадського харчування	1,9	1,9	5,000	5,000
03.09	Для будівництва та обслуговування будівель кредитно-фінансових установ	1,9	1,9	5,000	5,000
03.10	Для будівництва та обслуговування будівель ринкової інфраструктури	1,9	1,9	5,000	5,000
03.11	Для будівництва та обслуговування будівель і споруд закладів науки	1,9	1,9	5,000	5,000
03.12	Для будівництва та обслуговування будівель закладів комунального обслуговування	1,9	1,9	5,000	5,000
03.13	Для будівництва та обслуговування будівель закладів побутового обслуговування	1,9	1,9	5,000	5,000
03.14	Для розміщення та постійної діяльності органів ДСНС	1,9	1,9	5,000	5,000
03.15	Для будівництва та обслуговування інших будівель громадської забудови	1,9	1,9	5,000	5,000
03.16	Для цілей підрозділів 03.01-03.15 та для збереження та використання земель природно-заповідного фонду	1,9	1,9	5,000	5,000
04	Землі природно-заповідного фонду				
04.01	Для збереження та використання біосферних заповідників	3,000	3,000	5,000	5,000
04.02	Для збереження та використання природних заповідників	3,000	3,000	5,000	5,000

Вид цільового призначення земель		Ставки податку (відсотків нормативної грошової оцінки)			
		за земельні ділянки, нормативну грошову оцінку яких проведено (незалежно від місцезнаходження)		за земельні ділянки за межами населених пунктів, нормативну грошову оцінку яких не проведено	
код	Найменування	для юридичних осіб	для фізичних осіб	для юридичних осіб	для фізичних осіб
04.03	Для збереження та використання національних природних парків	3,000	3,000	5,000	5,000
04.04	Для збереження та використання ботанічних садів	3,000	3,000	5,000	5,000
04.05	Для збереження та використання зоологічних парків	3,000	3,000	5,000	5,000
04.06	Для збереження та використання дендрологічних парків	3,000	3,000	5,000	5,000
04.07	Для збереження та використання парків - пам'яток садово-паркового мистецтва	3,000	3,000	5,000	5,000
04.08	Для збереження та використання заказників	3,000	3,000	5,000	5,000
04.09	Для збереження та використання заповідних урочищ	3,000	3,000	5,000	5,000
04.10	Для збереження та використання пам'яток природи	3,000	3,000	5,000	5,000
04.11	Для збереження та використання регіональних ландшафтних парків	3,000	3,000	5,000	5,000
05	Землі іншого природоохоронного призначення				
06	Землі оздоровчого призначення (землі, що мають природні лікувальні властивості, які використовуються або можуть використовуватися для профілактики захворювань і лікування людей)				
06.01	Для будівництва і обслуговування санаторно-оздоровчих закладів	3,000	3,000	5,000	5,000
06.02	Для розробки родовищ природних лікувальних ресурсів	3,000	3,000	5,000	5,000
06.03	Для інших оздоровчих цілей	3,000	3,000	5,000	5,000
06.04	Для цілей підрозділів 06.01-06.03 та для збереження та використання земель природно-заповідного фонду	3,000	3,000	5,000	5,000
07	Землі рекреаційного призначення				
07.01	Для будівництва та обслуговування об'єктів рекреаційного призначення	3,000	3,000	5,000	5,000
07.02	Для будівництва та обслуговування об'єктів фізичної культури і спорту	3,000	3,000	5,000	5,000
07.03	Для індивідуального дачного будівництва	3,000	3,000	5,000	5,000

Вид цільового призначення земель		Ставки податку (відсотків нормативної грошової оцінки)			
		за земельні ділянки, нормативну грошову оцінку яких проведено (незалежно від місцезнаходження)		за земельні ділянки за межами населених пунктів, нормативну грошову оцінку яких не проведено	
код	Найменування	для юридичних осіб	для фізичних осіб	для юридичних осіб	для фізичних осіб
07.04	Для колективного дачного будівництва	3,000	3,000	5,000	5,000
07.05	Для цілей підрозділів 07.01-07.04 та для збереження та використання земель природно-заповідного фонду	3,000	3,000	5,000	5,000
08	Землі історико-культурного призначення				
08.01	Для забезпечення охорони об'єктів культурної спадщини	3,000	3,000	5,000	5,000
08.02	Для розміщення та обслуговування музейних закладів	3,000	3,000	5,000	5,000
08.03	Для іншого історико-культурного призначення	3,000	3,000	5,000	5,000
08.04	Для цілей підрозділів 08.01-08.03 та для збереження та використання земель природно-заповідного фонду	3,000	3,000	5,000	5,000
09	Землі лісогосподарського призначення				
09.01	Для ведення лісового господарства і пов'язаних з ним послуг	0,1	0,1	0,1	0,1
09.02	Для іншого лісогосподарського призначення	0,1	0,1	0,1	0,1
09.03	Для цілей підрозділів 09.01-09.02 та для збереження та використання земель природно-заповідного фонду	0,1	0,1	0,1	0,1
10	Землі водного фонду				
10.01	Для експлуатації та догляду за водними об'єктами	3,000	3,000	5,000	5,000
10.02	Для облаштування та догляду за прибережними захисними смугами	3,000	3,000	5,000	5,000
10.03	Для експлуатації та догляду за смугами відведення	3,000	3,000	5,000	5,000
10.04	Для експлуатації та догляду за гідротехнічними, іншими водогосподарськими спорудами і каналами	3,000	3,000	5,000	5,000
10.05	Для догляду за береговими смугами водних шляхів	3,000	3,000	5,000	5,000
10.06	Для сінокосіння	3,000	3,000	5,000	5,000
10.07	Для рибогосподарських потреб	3,000	3,000	5,000	5,000

Вид цільового призначення земель		Ставки податку (відсотків нормативної грошової оцінки)			
		за земельні ділянки, нормативну грошову оцінку яких проведено (незалежно від місцезнаходження)		за земельні ділянки за межами населених пунктів, нормативну грошову оцінку яких не проведено	
код	Найменування	для юридичних осіб	для фізичних осіб	для юридичних осіб	для фізичних осіб
10.08	Для культурно-оздоровчих потреб, рекреаційних, спортивних і туристичних цілей	3,000	3,000	5,000	5,000
10.09	Для проведення науково-дослідних робіт	3,000	3,000	5,000	5,000
10.10	Для будівництва та експлуатації гідротехнічних, гідрометричних та лінійних споруд	3,000	3,000	5,000	5,000
10.11	Для будівництва та експлуатації санаторіїв та інших лікувально-оздоровчих закладів у межах прибережних захисних смуг морів, морських заток і лиманів	3,000	3,000	5,000	5,000
10.12	Для цілей підрозділів 10.01-10.11 та для збереження та використання земель природно-заповідного фонду	3,000	3,000	5,000	5,000
11	Землі промисловості				
11.01	Для розміщення та експлуатації основних, підсобних і допоміжних будівель та споруд підприємствами, що пов'язані з користуванням надрами	3,000	3,000	5,000	5,000
11.02	Для розміщення та експлуатації основних, підсобних і допоміжних будівель та споруд підприємств переробної, машинобудівної та іншої промисловості	3,000	3,000	5,000	5,000
11.03	Для розміщення та експлуатації основних, підсобних і допоміжних будівель та споруд будівельних організацій та підприємств	3,000	3,000	5,000	5,000
11.04	Для розміщення та експлуатації основних, підсобних і допоміжних будівель та споруд технічної інфраструктури (виробництва та розподілення газу, постачання пари та гарячої води, збирання, очищення та розподілення води)	3,000	3,000	5,000	5,000
11.05	Для цілей підрозділів 11.01-11.04 та для збереження та використання земель природно-заповідного фонду	3,000	3,000	5,000	5,000
12	Землі транспорту				
12.01	Для розміщення та експлуатації будівель і споруд залізничного транспорту	3,000	3,000	5,000	5,000

Вид цільового призначення земель		Ставки податку (відсотків нормативної грошової оцінки)			
		за земельні ділянки, за земельні ділянки нормативну грошову оцінку яких проведено (незалежно від місцезнаходження)		за межами населених пунктів, нормативну грошову оцінку яких не проведено	
код	Найменування	для юридичних осіб	для фізичних осіб	для юридичних осіб	для фізичних осіб
12.02	Для розміщення та експлуатації будівель і споруд морського транспорту	3,000	3,000	5,000	5,000
12.03	Для розміщення та експлуатації будівель і споруд річкового транспорту	3,000	3,000	5,000	5,000
12.04	Для розміщення та експлуатації будівель і споруд автомобільного транспорту та дорожнього господарства	3,000	3,000	5,000	5,000
12.05	Для розміщення та експлуатації будівель і споруд авіаційного транспорту	3,000	3,000	5,000	5,000
12.06	Для розміщення та експлуатації об'єктів трубопровідного транспорту	3,000	3,000	5,000	5,000
12.07	Для розміщення та експлуатації будівель і споруд міського електротранспорту	3,000	3,000	5,000	5,000
12.08	Для розміщення та експлуатації будівель і споруд додаткових транспортних послуг та допоміжних операцій	3,000	3,000	5,000	5,000
12.09	Для розміщення та експлуатації будівель і споруд іншого наземного транспорту	3,000	3,000	5,000	5,000
12.10	Для цілей підрозділів 12.01-12.09 та для збереження та використання земель природно-заповідного фонду	3,000	3,000	5,000	5,000
13	Землі зв'язку				
13.01	Для розміщення та експлуатації об'єктів і споруд телекомунікацій	3,000	3,000	5,000	5,000
13.02	Для розміщення та експлуатації будівель та споруд об'єктів поштового зв'язку	3,000	3,000	5,000	5,000
13.03	Для розміщення та експлуатації інших технічних засобів зв'язку	3,000	3,000	5,000	5,000
13.04	Для цілей підрозділів 13.01-13.03, 13.05 та для збереження та використання земель природно-заповідного фонду	3,000	3,000	5,000	5,000
14	Землі енергетики				
14.01	Для розміщення, будівництва, експлуатації та обслуговування будівель і споруд об'єктів енергогенеруючих підприємств, установ і організацій	3,000	3,000	5,000	5,000

Вид цільового призначення земель		Ставки податку (відсотків нормативної грошової оцінки)			
		за земельні ділянки, за земельні ділянки нормативну грошову оцінку яких проведено (незалежно від місцезнаходження)		за межам населених пунктів, нормативну грошову оцінку яких не проведено	
код	Найменування	для юридичних осіб	для фізичних осіб	для юридичних осіб	для фізичних осіб
14.02	Для розміщення, будівництва, експлуатації та обслуговування будівель і споруд об'єктів передачі електричної та теплової енергії	3,000	3,000	5,000	5,000
14.03	Для цілей підрозділів 14.01-14.02 та для збереження та використання земель природно-заповідного фонду	3,000	3,000	5,000	5,000
15	Землі оборони				
15.01	Для розміщення та постійної діяльності Збройних Сил	3,000	3,000	5,000	5,000
15.02	Для розміщення та постійної діяльності військових частин (підрозділів) Національної гвардії	3,000	3,000	5,000	5,000
15.03	Для розміщення та постійної діяльності Держприкордонслужби	3,000	3,000	5,000	5,000
15.04	Для розміщення та постійної діяльності СБУ	3,000	3,000	5,000	5,000
15.05	Для розміщення та постійної діяльності Держспецтрансслужби	3,000	3,000	5,000	5,000
15.06	Для розміщення та постійної діяльності Служби зовнішньої розвідки	3,000	3,000	5,000	5,000
15.07	Для розміщення та постійної діяльності інших, утворених відповідно до законів, військових формувань	3,000	3,000	5,000	5,000
15.08	Для цілей підрозділів 15.01-15.07 та для збереження та використання земель природно-заповідного фонду	3,000	3,000	5,000	5,000
16	Землі запасу	1,000	1,000	5,000	5,000
17	Землі резервного фонду	1,000	1,000	5,000	5,000
18	Землі загального користування	1,000	1,000	5,000	5,000
19	Для цілей підрозділів 16-18 та для збереження та використання земель природно-заповідного фонду	1,000	1,000	5,000	5,000

Ставки земельного податку за земельні ділянки, що перебувають у постійному користуванні суб'єктів господарювання (крім державної та комунальної форми власності) незалежно від цільового призначення – 5 % від бази оподаткування.

Секретар міської ради

В.Я. Уйван

до рішення про встановлення ставок
та пільг із сплати земельного податку на 2021 рік

ПЕРЕЛІК
пільг для фізичних та юридичних осіб, наданих
відповідно до пункту 284.1 статті 284 Податкового
кодексу України, із сплати земельного податку

Пільги встановлюються на 2021 рік та вводяться в дію з 01.01.2021 року.

Адміністративно-територіальні одиниці на які поширюється дія рішення ради:

Код області	Код району	Код згідно з КОАТУУ	Найменування адміністративно-територіальної одиниці об'єднаної територіальної громади
19	1909	6123410500	місто Почаїв
19	1909	6123488201	село Старий Тараж
19	1909	6123488202	село Комарин
19	1909	6123410501	село Затишшя

Група платників, категорія/цільове призначення земельних ділянок	Розмір пільги (відсотків суми податкового зобов'язання за рік)
1. Фізичні особи	
1.1 особи з інвалідністю першої і другої групи	100%
1.2 які виховують трьох і більше дітей віком до 18 років	100%
1.3 пенсіонери (за віком)	100%
1.4 ветерани війни та особи, на яких поширюється дія Закону України «Про статус ветеранів війни, гарантії їх соціального захисту»	100%
1.5 визнані законом особами, які постраждали внаслідок Чорнобильської катастрофи	100%
2. Юридичні особи	
2.1 органи державної влади та органи місцевого самоврядування, органи прокуратури, заклади, установи та організації, військові формування, утворені відповідно до Законів України, Збройні Сили України, які повністю утримуються за рахунок державного або місцевих бюджетів.	100%

2.2 санаторно-курортні та оздоровчі заклади громадських об'єднань осіб з інвалідністю, реабілітаційні установи громадських об'єднань осіб з інвалідністю	100%
2.3 громадські об'єднання осіб з інвалідністю України, підприємства та організації, які засновані громадськими об'єднаннями осіб з інвалідністю та спілками громадських об'єднань осіб з інвалідністю і є їх повною власністю, де протягом попереднього календарного місяця кількість осіб з інвалідністю, які мають там основне місце роботи, становить не менш як 50 відсотків середньооблікової чисельності штатних працівників облікового складу за умови, що фонд оплати праці таких осіб з інвалідністю становить протягом звітного періоду не менш як 25 відсотків суми загальних витрат на оплату праці. Зазначені підприємства та організації громадських об'єднань осіб з інвалідністю мають право застосовувати цю пільгу за наявності дозволу на право користування такою пільгою, який надається уповноваженим органом відповідно до <u>Закону України</u> "Про основи соціальної захищеності осіб з інвалідністю в Україні". У разі порушення вимог цієї норми зазначені громадські об'єднання осіб з інвалідністю, їх підприємства та організації зобов'язані сплатити суми податку за відповідний період, проіндексовані з урахуванням інфляції, а також штрафні санкції згідно із законодавством.	100%
2.4 бази олімпійської та паралімпійської підготовки, <u>перелік</u> яких затверджується Кабінетом Міністрів України	100%
2.5 дошкільні та загальноосвітні навчальні заклади незалежно від форми власності і джерел фінансування, заклади культури, науки (крім національних та державних дендрологічних парків), освіти, охорони здоров'я, соціального захисту, фізичної культури та спорту, які повністю утримуються за рахунок коштів державного або місцевих бюджетів	100%
2.6 державні та комунальні дитячі санаторно-курортні заклади та заклади оздоровлення і відпочинку, а також дитячі санаторно-курортні та оздоровчі заклади України, які знаходяться на балансі підприємств, установ та організацій, які є неприбутковими і внесені контролюючим органом до Реєстру неприбуткових установ та організацій. У разі виключення таких підприємств, установ та організацій з Реєстру неприбуткових установ та організацій декларація подається платником податку протягом 30 календарних днів з дня виключення, а податок сплачується починаючи з місяця, наступного за місяцем, в якому відбулося виключення з Реєстру неприбуткових установ та організацій	100%

<p>2.7 державні та комунальні центри олімпійської підготовки, школи вищої спортивної майстерності, центри фізичного здоров'я населення, центри з розвитку фізичної культури і спорту осіб з інвалідністю, дитячо-юнацькі спортивні школи, а також центри олімпійської підготовки, школи вищої спортивної майстерності, дитячо-юнацькі спортивні школи і спортивні споруди всеукраїнських фізкультурно-спортивних товариств, їх місцевих осередків та відокремлених підрозділів, що є неприбутковими та включені до Реєстру неприбуткових установ та організацій, за земельні ділянки, на яких розміщені їх спортивні споруди. У разі виключення таких установ та організацій з Реєстру неприбуткових установ та організацій, декларація подається платником податку протягом 30 календарних днів з дня виключення, а податок сплачується починаючи з місяця, наступного за місяцем, в якому відбулося виключення з Реєстру неприбуткових установ та організацій</p>	100%
---	------

Секретар міської ради

В. Я. Уйван



УКРАЇНА
ПОЧАЇВСЬКА МІСЬКА РАДА
СЬОМЕ СКЛИКАННЯ
П'ЯТДЕСЯТ СЬОМА СЕСІЯ

РІШЕННЯ

від « 24 » червня 2020 р.

№ 2447

**Про встановлення
ставок і пільг із сплати податку
на нерухоме майно, відмінне від
земельної ділянки на 2021 рік**

Відповідно до статей 7, 10, підпункту 12.3 статті 12, статті 266 Податкового кодексу України від 02.12.2010 року №2755-VI (зі змінами та доповненнями), Постанови КМУ №483 від 24.05.2017 року «Про затвердження форм типових рішень про встановлення ставок та пільг із сплати земельного податку та податку на нерухоме майно, відмінне від земельної ділянки» та керуючись пунктом 24 частини 1 статті 26 Закону України «Про місцеве самоврядування в Україні», сесія Почаївської міської ради

в и р і ш и л а :

1. Установити на території Почаївської міської ради:
 - 1.1 ставки податку на нерухоме майно, відмінне від земельної ділянки згідно з додатком 1;
 - 1.2 пільги для фізичних та юридичних осіб, надані відповідно до підпункту 266.4.2 пункту 266.4 статті 266 Податкового кодексу України, за переліком згідно з додатком 2.
2. Визначити елементи податку на нерухоме майно, відмінне від земельної ділянки:
 - 2.1. порядок обчислення суми податку відповідно до пунктів 266.7 та 266.8 статті 266 Податкового кодексу України;
 - 2.2. платників податку, об'єкт оподаткування, база оподаткування відповідно до пунктів 266.1, 266.2, 266.3 статті 266 Податкового кодексу України;
 - 2.3. податковий період відповідно до пункту 266.6 статті 266 Податкового кодексу України;
 - 2.4. порядок сплати податку відповідно до пункту 266.9 статті 266 Податкового кодексу України;
 - 2.5. строк сплати податку відповідно до пункту 266.10 статті 266 Податкового кодексу України;
3. Оприлюднити дане рішення на офіційному сайті Почаївської міської ради.
4. Надати в Кременецьке управління ГУ ДПС у Тернопільській області інформацію щодо ставок єдиного податку на території Почаївської ОТГ на 2021 рік.
5. Контроль за виконанням рішення покласти на постійну комісію з питань соціально-економічного розвитку, інвестицій та бюджету.

6. З моменту набуття чинності даного рішення визнати таким, що втратило чинність рішення Почаївської міської ради № 1920 від 25 червня 2019 року.

7. Рішення набирає чинності з 01.01.2021 року.

Міський Голова

Чубик А.В.
Нечай Т.Ю.



В.С. Бойко

до рішення про встановлення ставок та пільг із сплати податку на нерухоме майно, відмінне від земельної ділянки на 2021 рік

СТАВКИ
податку на нерухоме майно, відмінне від земельної ділянки

Ставки встановлюються на 2021 рік та вводяться в дію з 01.01.2021 року.

Адміністративно-територіальні одиниці Почаївської міської об'єднаної територіальної громади на які поширюється дія рішення ради:

Код області	Код району	Код згідно з КОАТУУ	Найменування адміністративно-територіальної одиниці об'єднаної територіальної громади
19	1909	6123410500	місто Почаїв
19	1909	6123488201	село Старий Тараж
19	1909	6123488202	село Комарин
19	1909	6123410501	село Затишшя

Класифікація будівель та споруд		Ставки податку за 1 кв. метр (відсотків розміру мінімальної заробітної плати)	
код	Найменування	для юридичних осіб (1 зона)	для фізичних осіб (1 зона)
11	Будівлі житлові		
111	Будинки одноквартирні		
1110	Будинки одноквартирні		
1110.1	Будинки одноквартирні масової забудови	0,500	0,500
1110.2	Котеджі та будинки одноквартирні підвищеної комфортності	0,500	0,500
1110.3	Будинки садибного типу	0,500	0,500
1110.4	Будинки дачні та садові	0,500	0,500
112	Будинки з двома та більше квартирами		
1121	Будинки з двома квартирами		
1121.1	Будинки двоквартирні масової забудови	0,500	0,500
1121.2	Котеджі та будинки двоквартирні підвищеної комфортності	0,500	0,500
1122	Будинки з трьома та більше квартирами		
1122.1	Будинки багатоквартирні масової забудови	0,500	0,500
1122.2	Будинки багатоквартирні підвищеної	0,500	0,500

Класифікація будівель та споруд		Ставки податку за 1 кв. метр (відсотків розміру мінімальної заробітної плати)	
код	Найменування	для юридичних осіб (1 зона)	для фізичних осіб (1 зона)
	комфортності, індивідуальні		
1122.3	Будинки житлові готельного типу	0,500	0,500
113	Гуртожитки		
1130.1	Гуртожитки для робітників та службовців	0,500	0,500
1130.2	Гуртожитки для студентів вищих навчальних закладів	0,500	0,500
1130.3	Гуртожитки для учнів навчальних закладів	0,500	0,500
1130.4	Будинки-інтернати для людей похилого віку та інвалідів	0,500	0,500
1130.5	Будинки дитини та сирітські будинки	0,500	0,500
1130.6	Будинки для біженців, притулки для бездомних	0,500	0,500
1130.9	Будинки для колективного проживання інші	0,500	0,500
12	Будівлі нежитлові		
121	Готелі, ресторани та подібні будівлі		
1211	Будівлі готельні		
1211.1	Готелі	0,500	0,500
1211.2	Мотелі	0,500	0,500
1211.3	Кемпінги	0,500	0,500
1211.4	Пансіонати	0,500	0,500
1211.5	Ресторани та бари	0,500	0,500
1212	Інші будівлі для тимчасового проживання		
1212.1	Туристичні бази та гірські притулки	0,500	0,500
1212.2	Дитячі та сімейні табори відпочинку	0,500	0,500
1212.3	Центри та будинки відпочинку	0,500	0,500
1212.9	Інші будівлі для тимчасового проживання, не класифіковані раніше	0,500	0,500
122	Будівлі офісні		
1220	Будівлі офісні		
1220.1	Будівлі органів державного та місцевого управління	0,500	0,500
1220.2	Будівлі фінансового обслуговування	0,500	0,500
1220.3	Будівлі органів правосуддя	0,500	0,500
1220.4	Будівлі закордонних представництв	0,500	0,500
1220.5	Адміністративно-побутові будівлі промислових підприємств	0,500	0,500
1220.9	Будівлі для конторських та адміністративних	0,500	0,500

Класифікація будівель та споруд		Ставки податку за 1 кв. метр (відсотків розміру мінімальної заробітної плати)	
код	Найменування	для юридичних осіб (1 зона)	для фізичних осіб (1 зона)
	цілей інші		
123	Будівлі торговельні		
1230	Будівлі торговельні		
1230.1	Торгові центри, універмаги, магазини	0,500	0,500
1230.2	Криті ринки, павільйони та зали для ярмарків	0,500	0,500
1230.3	Станції технічного обслуговування автомобілів	0,500	0,500
1230.4	Їдальні, кафе, закусочні тощо	0,500	0,500
1230.5	Бази та склади підприємств торгівлі і громадського харчування	0,500	0,500
1230.6	Будівлі підприємств побутового обслуговування	0,500	0,500
1230.9	Будівлі торговельні інші	0,500	0,500
124	Будівлі транспорту та засобів зв'язку		
1241	Вокзали, аеровокзали, будівлі засобів зв'язку та пов'язані з ними будівлі		
1241.1	Автовокзали та інші будівлі автомобільного транспорту	0,500	0,500
1241.2	Вокзали та інші будівлі залізничного транспорту	0,500	0,500
1241.3	Будівлі міського електротранспорту	0,500	0,500
1241.4	Аеровокзали та інші будівлі повітряного транспорту	0,500	0,500
1241.5	Морські та річкові вокзали, маяки та пов'язані з ними будівлі	0,500	0,500
1241.6	Будівлі станцій підвісних та канатних доріг	0,500	0,500
1241.7	Будівлі центрів радіо- та телевізійного мовлення, телефонних станцій, телекомунікаційних центрів тощо	0,500	0,500
1241.8	Ангари для літаків, локомотивні, вагонні, трамвайні та тролейбусні депо	0,500	0,500
1241.9	Будівлі транспорту та засобів зв'язку інші	0,500	0,500
1242	Гаражі		
1242.1	Гаражі наземні	0,500	0,500
1242.2	Гаражі підземні	0,500	0,500
1242.3	Стоянки автомобільні криті	0,500	0,500
1242.4	Навіси для велосипедів	0,500	0,500
125	Будівлі промислові та склади		
1251	Будівлі промислові		
1251.1	Будівлі підприємств машинобудування та металообробної промисловості	0,500	0,500

Класифікація будівель та споруд		Ставки податку за 1 кв. метр (відсотків розміру мінімальної заробітної плати)	
		для юридичних осіб (1 зона)	для фізичних осіб (1 зона)
1251.2	Будівлі підприємств чорної металургії	0,500	0,500
1251.3	Будівлі підприємств хімічної та нафтохімічної промисловості	0,500	0,500
1251.4	Будівлі підприємств легкої промисловості	0,500	0,500
1251.5	Будівлі підприємств харчової промисловості	0,500	0,500
1251.6	Будівлі підприємств медичної та мікробіологічної промисловості	0,500	0,500
1251.7	Будівлі підприємств лісової, деревообробної та целюлозно-паперової промисловості	0,500	0,500
1251.8	Будівлі підприємств будівельної індустрії, будівельних матеріалів та виробів, скляної та фарфоро-фаянсової промисловості	0,500	0,500
1251.9	Будівлі інших промислових виробництв, включаючи поліграфічне	0,500	0,500
1252	Резервуари, силоси та склади		
1252.1	Резервуари для нафти, нафтопродуктів та газу	0,500	0,500
1252.2	Резервуари та ємності інші	0,500	0,500
1252.3	Силоси для зерна	0,500	0,500
1252.4	Силоси для цементу та інших сипучих матеріалів	0,500	0,500
1252.5	Склади спеціальні товарні	0,500	0,500
1252.6	Холодильники	0,500	0,500
1252.7	Складські майданчики	0,500	0,500
1252.8	Склади універсальні	0,500	0,500
1252.9	Склади та сховища інші	0,500	0,500
126	Будівлі для публічних виступів, закладів освітнього, медичного та оздоровчого призначення		
1261	Будівлі для публічних виступів		
1261.1	Театри, кінотеатри та концертні зали	0,500	0,500
1261.2	Зали засідань та багатоцільові зали для публічних виступів	0,500	0,500
1261.3	Цирки	0,500	0,500
1261.4	Казино, ігрові будинки	0,500	0,500
1261.5	Музичні та танцювальні зали, дискотеки	0,500	0,500
1261.9	Будівлі для публічних виступів інші	0,500	0,500
1262	Музеї та бібліотеки		
1262.1	Музеї та художні галереї	0,500	0,500
1262.2	Бібліотеки, книгосховища	0,500	0,500

Класифікація будівель та споруд		Ставки податку за 1 кв. метр (відсотків розміру мінімальної заробітної плати)	
код	Найменування	для юридичних осіб (1 зона)	для фізичних осіб (1 зона)
1262.3	Технічні центри	0,500	0,500
1262.4	Планетарії	0,500	0,500
1262.5	Будівлі архівів	0,500	0,500
1262.6	Будівлі зоологічних та ботанічних садів	0,500	0,500
1263	Будівлі навчальних та дослідних закладів		
1263.1	Будівлі науково-дослідних та проектно-вишукувальних установ	0,500	0,500
1263.2	Будівлі вищих навчальних закладів	0,500	0,500
1263.3	Будівлі шкіл та інших середніх навчальних закладів	0,500	0,500
1263.4	Будівлі професійно-технічних навчальних закладів	0,500	0,500
1263.5	Будівлі дошкільних та позашкільних навчальних закладів	0,500	0,500
1263.6	Будівлі спеціальних навчальних закладів для дітей з особливими потребами	0,500	0,500
1263.7	Будівлі закладів з фахової перепідготовки	0,500	0,500
1263.8	Будівлі метеорологічних станцій, обсерваторій	0,500	0,500
1263.9	Будівлі освітніх та науково-дослідних закладів інші	0,500	0,500
1264	Будівлі лікарень та оздоровчих закладів		
1264.1	Лікарні багатoproфільні територіального обслуговування, навчальних закладів	0,500	0,500
1264.2	Лікарні профільні, диспансери	0,500	0,500
1264.3	Материнські та дитячі реабілітаційні центри, пологові будинки	0,500	0,500
1264.4	Поліклініки, пункти медичного обслуговування та консультації	0,500	0,500
1264.5	Шпиталі виправних закладів, в'язниць та Збройних Сил	0,500	0,500
1264.6	Санаторії, профілакторії та центри функціональної реабілітації	0,500	0,500
1264.9	Заклади лікувально-профілактичні та оздоровчі інші	0,500	0,500
1265	Зали спортивні		
1265.1	Зали гімнастичні, баскетбольні, волейбольні, тенісні тощо	0,500	0,500
1265.2	Басейни криті для плавання	0,500	0,500

Класифікація будівель та споруд		Ставки податку за 1 кв. метр (відсотків розміру мінімальної заробітної плати)	
код	Найменування	для юридичних осіб (1 зона)	для фізичних осіб (1 зона)
1265.3	Хокейні та льодові стадіони криті	0,500	0,500
1265.4	Манежі легкоатлетичні	0,500	0,500
1265.5	Тири	0,500	0,500
1265.9	Зали спортивні інші	0,500	0,500
127	Будівлі нежитлові інші		
1271	Будівлі сільськогосподарського призначення, лісівництва та рибного господарства		
1271.1	Будівлі для тваринництва	0,300	0,300
1271.2	Будівлі для птахівництва	0,300	0,300
1271.3	Будівлі для зберігання зерна	0,300	0,300
1271.4	Будівлі силосні та сінажні	0,300	0,300
1271.5	Будівлі для садівництва, виноградарства та виноробства	0,300	0,300
1271.6	Будівлі тепличного господарства	0,300	0,300
1271.7	Будівлі рибного господарства	0,300	0,300
1271.8	Будівлі підприємств лісівництва та звірівництва	0,300	0,300
1271.9	Будівлі сільськогосподарського призначення інші	0,300	0,300
1272	Будівлі для культурної та релігійної діяльності		
1272.1	Церкви, собори, костьоли, мечеті, синагоги тощо	0,500	0,500
1272.2	Похоронні бюро та ритуальні зали	0,500	0,500
1272.3	Цвинтарі та крематорії	0,500	0,500
1273	Пам'ятки історичні та такі, що охороняються державою		
1273.1	Пам'ятки історії та архітектури	0,500	0,500
1273.2	Археологічні розкопки, руїни та історичні місця, що охороняються державою	0,500	0,500
1273.3	Меморіали, художньо-декоративні будівлі, статуї	0,500	0,500
1274	Будівлі інші, не класифіковані раніше		
1274.1	Казарми Збройних Сил	0,500	0,500
1274.2	Будівлі поліцейських та пожежних служб	0,500	0,500
1274.3	Будівлі виправних закладів, в'язниць та слідчих ізоляторів	0,500	0,500
1274.4	Будівлі лазень та пралень	0,500	0,500
1274.5	Будівлі з облаштування населених пунктів	0,500	0,500

Секретар міської ради

В.Я. Уйван

до рішення про встановлення ставок та пільг із сплати податку на нерухоме майно, відмінне від земельної ділянки на 2021 рік

ПЕРЕЛІК

пільг для фізичних та юридичних осіб, наданих відповідно до підпункту 266.4.2 пункту 266.4 статті 266 Податкового кодексу України, із сплати податку на нерухоме майно, відмінне від земельної ділянки

Ставки встановлюються на 2021 рік та вводяться в дію з 01.01.2021 року.

Адміністративно-територіальні одиниці Почаївської міської об'єднаної територіальної громади на які поширюється дія рішення ради:

Код області	Код району	Код згідно з КОАТУУ	Найменування адміністративно-територіальної одиниці об'єднаної територіальної громади
19	1909	6123410500	місто Почаїв
19	1909	6123488201	село Старий Тараж
19	1909	6123488202	село Комарин
19	1909	6123410501	село Затишся

Група платників, категорія/класифікація будівель та споруд	Розмір пільги (відсотків суми податкового зобов'язання за рік)
Група платників: фізичні особи. Категорія – інваліди I та II групи. Класифікація будівель та споруд – 11. будівлі житлові	100
Група платників: фізичні особи. Категорія – особи, які виховують трьох і більше дітей віком до 18 років. Класифікація будівель та споруд – 11. будівлі житлові	100
Група платників: фізичні особи. Категорія – пенсіонери (за віком). Класифікація будівель та споруд – 11. будівлі житлові	100
Група платників: фізичні особи. Категорія – ветерани війни та особи, на яких поширюється дія Закону України «Про статус ветеранів війни, гарантії їх соціального захисту». Класифікація будівель та споруд – 11. будівлі житлові	100
Група платників: фізичні особи.	100

<p>Категорія – особи, визнані законом особами, які постраждали внаслідок Чорнобильської катастрофи. Класифікація будівель та споруд – 11. будівлі житлові</p>	
<p>Група платників: фізичні особи. Категорія – всі фізичні особи. Класифікація будівель та споруд – об'єкти нежитлової нерухомості визначені підпунктом « е » пункту 14.1.129¹ ПКУ «господарські (присадибні) будівлі - допоміжні (нежитлові) приміщення, до яких належать сараї, хліви, гаражі, літні кухні, майстерні, вбиральні, погребі, навіси, котельні, бойлерні, трансформаторні підстанції тощо»</p>	100
<p>Група платників: фізичні особи. Категорія – сільськогосподарські товаровиробники Класифікація будівель та споруд – 1271. будівлі сільськогосподарського призначення, лісівництва та рибного господарства, які призначені для використання безпосередньо у сільськогосподарській діяльності</p>	50

Секретар міської ради

В.Я. Уйван



УКРАЇНА
ПОЧАЇВСЬКА МІСЬКА РАДА
СЬОМЕ СКЛИКАННЯ
П'ЯТДЕСЯТ СЬОМА СЕСІЯ
РІШЕННЯ

від « 24 » червня 2020 р.

№ 2448

**Про встановлення податку на майно
в частині транспортного податку
на 2021 рік**

Відповідно до статей 7, 10, підпункту 12.3 статті 12, статті 267 Податкового кодексу України від 02.12.2010 року №2755-VI (зі змінами та доповненнями) та керуючись пунктом 24 частини 1 статті 26 Закону України «Про місцеве самоврядування в Україні», сесія Почаївської міської ради

в и р і ш и л а :

1. Встановити на території Почаївської міської об'єднаної територіальної громади податок на майно в частині транспортного податку на 2021 рік згідно з додатком 1.
2. Оприлюднити рішення на офіційному сайті Почаївської міської ради.
3. Надати до Кременецького управління ГУ ДПС у Тернопільській області інформацію щодо ставок податку на майно в частині транспортного податку на 2021 рік.
4. Контроль за виконанням рішення покласти на постійну комісію з питань соціально-економічного розвитку, інвестицій та бюджету.
5. З моменту набуття чинності даного рішення визнати таким, що втратило чинність рішення Почаївської міської ради № 1922 від 25 червня 2019 року.
6. Рішення набирає чинності з 01.01.2021 року.

Міський голова

Чубик А.В.
Нечай Т.Ю.



В.С. Бойко

До рішення міської ради про
встановлення податку на майно
в частині транспортного
податку на 2021 рік

Про оподаткування транспортним податком

Транспортний податок встановлюється відповідно до статті 267 Податкового кодексу України від 02.12.2010 № 2755-VI із змінами та доповненнями та є обов'язковим до виконання юридичними та фізичними особами на території Почаївської міської об'єднаної територіальної громади.

1. Платники транспортного податку.

Платниками транспортного податку на території Почаївської міської об'єднаної територіальної громади є фізичні та юридичні особи, в тому числі нерезиденти, які мають зареєстровані в Україні згідно з чинним законодавством власні легкові автомобілі, що є об'єктами оподаткування, відповідно до пункту 2.1.

2. Об'єкт оподаткування.

Об'єктом оподаткування є легкові автомобілі, з року випуску яких минуло не більше 5 років (включно) та середньоринкова вартість яких становить понад 375 розмірів мінімальної заробітної плати, встановленої законом на 1 січня податкового (звітного) року.

Така вартість визначається центральним органом виконавчої влади, що реалізує державну політику економічного розвитку, за методикою, затвердженою Кабінетом Міністрів України, виходячи з марки, моделі, року випуску, типу двигуна, об'єму циліндрів двигуна, типу коробки переключення передач, пробігу легкового автомобіля та розміщується на його офіційному веб-сайті.

3. База оподаткування.

Базою оподаткування є легковий автомобіль, що є об'єктом оподаткування, відповідно до пункту 2.

4. Ставка податку.

Ставка податку встановлюється у розмірі **25000 гривень** за кожен легковий автомобіль, що є об'єктом оподаткування, відповідно до пункту 2.

5. Порядок обчислення податку.

Обчислення суми податку з об'єкта/об'єктів оподаткування фізичних осіб здійснюється контролюючим органом за місцем реєстрації платника податку.

Податкове/податкові повідомлення-рішення про сплату суми/сум податку та відповідні платіжні реквізити надсилаються (вручаються) платнику податку контролюючим органом за місцем його реєстрації до 1 липня року базового податкового (звітного) періоду (року).

Щодо об'єктів оподаткування, придбаних протягом року, податок сплачується фізичною особою-платником починаючи з місяця, в якому виникло право власності на такий об'єкт. Контролюючий орган надсилає податкове повідомлення-рішення новому власнику після отримання інформації про перехід права власності.

Нарахування податку та надсилання (вручення) податкових повідомлень-рішень про сплату податку фізичним особам - нерезидентам здійснюють контролюючі органи за місцем реєстрації об'єктів оподаткування, що перебувають у власності таких нерезидентів.

Органи внутрішніх справ подають контролюючим органам за місцем реєстрації об'єкта оподаткування відомості, необхідні для розрахунку та справляння податку фізичними та юридичними особами.

Платники податку - юридичні особи самостійно обчислюють суму податку станом на 1 січня звітного року і до 20 лютого цього ж року подають контролюючому органу за місцем реєстрації об'єкта оподаткування декларацію з розбивкою річної суми рівними частками поквартально.

Щодо об'єктів оподаткування, придбаних протягом року, декларація юридичною особою - платником подається протягом місяця з дня виникнення права власності на такий об'єкт, а податок сплачується починаючи з місяця, в якому виникло право власності на такий об'єкт.

У разі переходу права власності на об'єкт оподаткування від одного власника до іншого протягом звітного року податок обчислюється попереднім власником за період з 1 січня цього року до початку того місяця, в якому він втратив право власності на зазначений об'єкт оподаткування, а новим власником - починаючи з місяця, в якому він набув право власності на цей об'єкт.

Контролюючий орган надсилає податкове повідомлення-рішення новому власнику після отримання інформації про перехід права власності.

За об'єкти оподаткування, придбані протягом року, податок сплачується пропорційно кількості місяців, які залишилися до кінця року, починаючи з місяця, в якому проведено реєстрацію транспортного засобу.

У разі спливу п'ятирічного віку легкового автомобіля протягом звітного року податок сплачується за період з 1 січня цього року до початку місяця, наступного за місяцем, в якому вік такого автомобіля досяг (досягне) п'яти років.

У разі незаконного заволодіння третьою особою легковим автомобілем, який є об'єктом оподаткування, транспортний податок за такий легковий автомобіль не сплачується з місяця, наступного за місяцем, в якому мав місце факт незаконного заволодіння легковим автомобілем, якщо такий факт підтверджується відповідним документом про внесення відомостей про вчинення кримінального правопорушення до Єдиного реєстру досудових розслідувань, виданим уповноваженим державним органом.

У разі повернення легкового автомобіля його власнику (законному володільцю) податок за такий легковий автомобіль сплачується з місяця, в якому легковий автомобіль було повернено відповідно до постанови слідчого, прокурора чи рішення суду. Платник податку зобов'язаний надати контролюючому органу копію такої постанови (рішення) протягом 10 днів з моменту отримання.

У разі незаконного заволодіння третьою особою легковим автомобілем, який є об'єктом оподаткування, уточнююча декларація юридичною особою - платником податку подається протягом 30 календарних днів з дня внесення відомостей про вчинення кримінального правопорушення до Єдиного реєстру досудових розслідувань.

У разі повернення легкового автомобіля його власнику уточнююча декларація юридичною особою - платником податку подається протягом 30 календарних днів з дня складання постанови слідчого, прокурора чи винесення ухвали суду.

Фізичні особи - платники податку мають право звернутися з письмовою заявою до контролюючого органу за місцем своєї реєстрації для проведення звірки даних щодо:

- а) об'єктів оподаткування, що перебувають у власності платника податку;
- б) розміру ставки податку;
- в) нарахованої суми податку.

У разі виявлення розбіжностей між даними контролюючих органів та даними, підтвердженими платником податку на підставі оригіналів відповідних документів (зокрема документів, що підтверджують право власності на об'єкт оподаткування, перехід права власності на об'єкт оподаткування), контролюючий орган за місцем реєстрації платника податку проводить перерахунок суми податку і надсилає (вручає)

йому нове податкове повідомлення-рішення. Попереднє податкове повідомлення-рішення вважається скасованим (відкликаним).

Фізичні особи - нерезиденти у порядку, визначеному цим пунктом, звертаються за проведенням звірки даних до контролюючих органів за місцем реєстрації об'єктів оподаткування.

6. Податковий період.

Базовий податковий (звітний) період дорівнює календарному року.

7. Строк та порядок сплати податку.

Податок сплачується за місцем реєстрації об'єктів оподаткування і зараховується до бюджету Почаївської міської об'єднаної територіальної громади

Транспортний податок сплачується:

а) фізичними особами – протягом 60 днів з дня вручення податкового повідомлення-рішення;

б) юридичними особами – авансовими внесками щокварталу до 30 числа місяця, що наступає за звітним кварталом, які відображаються в річній податковій декларації.

Секретар міської ради

В.Я. Уйван



УКРАЇНА
ПОЧАЇВСЬКА МІСЬКА РАДА
СЬОМЕ СКЛИКАННЯ
П'ЯТДЕСЯТ СЬОМА СЕСІЯ
РІШЕННЯ

Від « 24 » червня 2020 р.

№ 2449

**Про встановлення єдиного податку
на території Почаївської ОТГ
на 2021 рік**

Відповідно до статей 7, 10 підпункту 12.3 статті 12, статті 291-296 Податкового кодексу України від 02.12.2010 року №2755-VI (зі змінами та доповненнями) та керуючись пунктом 24 частини 1 статті 26 Закону України «Про місцеве самоврядування в Україні», сесія Почаївської міської ради

В И Р І Ш И Л А :

1. Установити на території Почаївської міської об'єднаної територіальної громади єдиний податок на 2021 рік.

1.1. Установити ставки єдиного податку для фізичних осіб-підприємців незалежно від виду господарської діяльності з розрахунку на календарний місяць (фіксовані ставки):

1.1.1. для першої групи платників єдиного податку – 10 відсотків розміру прожиткового мінімуму для працездатних осіб, встановленої законом на 1 січня податкового (звітного) періоду;

1.1.2. для другої групи платників єдиного податку – 20 відсотків розміру мінімальної заробітної плати, встановленої законом на 1 січня податкового (звітного) періоду.

Застосування інших ставок єдиного податку здійснюється відповідно до Податкового кодексу України.

2. Установити, що елементи єдиного податку: платники податку, об'єкт оподаткування, база оподаткування, порядок обчислення податку, податковий період, строк та порядок сплати податку, строк та подання звітності про обчислення і сплату податку визначено ст. ст. 291-300 Податкового кодексу України.

3. Єдиний податок сплачується платниками за місцем податкової адреси та зараховується до бюджету Почаївської міської об'єднаної територіальної громади згідно з кодами бюджетної класифікації доходів.

4. Оприлюднити дане рішення на офіційному сайті Почаївської міської ради.

5. Надати в Кременецьке управління ГУ ДПС у Тернопільській області інформацію щодо ставок єдиного податку на території Почаївської ОТГ на 2021 рік.

6. Контроль за виконанням рішення покласти на постійну комісію з питань соціально-економічного розвитку, інвестицій та бюджету.

7. Рішення № 1918 від 25 червня 2019 року визнати таким, що втратило чинність з моменту набрання чинності даного рішення.

8. Рішення набирає чинності з 01.01.2021 року.

Міський голова

Чубик А.В.
Нечай Т.Ю.



В.С. Бойко



УКРАЇНА
ПОЧАЇВСЬКА МІСЬКА РАДА
СЬОМЕ СКЛИКАННЯ
П'ЯТДЕСЯТ СЬОМА СЕСІЯ
РІШЕННЯ

від « 24 » червня 2020 р.

№ 2450

**Про встановлення
туристичного збору
на території Почаївської ОТГ
на 2021 рік**

Відповідно до статей 7, 10 підпункту 12.3 статті 12, статті 268 Податкового кодексу України від 02.12.2010 року №2755-VI (зі змінами та доповненнями) та керуючись пунктом 24 частини 1 статті 26 Закону України «Про місцеве самоврядування в Україні», сесія Почаївської міської ради

в и р і ш и л а :

1. Встановити на території Почаївської міської об'єднаної територіальної громади туристичний збір на 2021 рік згідно з додатком 1.
2. Затвердити перелік податкових агентів щодо справляння туристичного збору згідно з додатком 2.
3. Оприлюднити рішення на офіційному сайті Почаївської міської ради.
4. Надати в Кременецьке управління ГУ ДПС у Тернопільській області інформацію щодо ставок туристичного збору на території Почаївської ОТГ на 2021 рік.
5. Контроль за виконанням рішення покласти на постійну комісію з питань соціально-економічного розвитку, інвестицій та бюджету.
6. З моменту набуття чинності даного рішення визнати таким, що втратило чинність рішення Почаївської міської ради рішення № 1921 від 25 червня 2019 року.
7. Рішення набирає чинності з 01.01.2021 року.

Міський голова

Чубик А.В.
Нечай Т.Ю.



В.С. Бойко

ПОЛОЖЕННЯ про оподаткування туристичним збором

Туристичний збір встановлюється відповідно до статті 268 Податкового кодексу України від 02.12.2010 № 2755-VI із змінами та доповненнями та є обов'язковим до виконання юридичними та фізичними особами на території Почаївської міської об'єднаної територіальної громади.

1. Платники туристичного збору.

1.1. Платниками збору є громадяни України, іноземці, а також особи без громадянства, які прибувають на територію адміністративно-територіальної одиниці, на якій діє рішення Почаївської міської ради про встановлення туристичного збору, та тимчасово розміщуються у місцях проживання (ночівлі):

а) готелі, кемпінги, мотелі, гуртожитки для приїжджих, хостели, будинки відпочинку, туристичні бази, гірські притулки, табори для відпочинку, пансіонати та інші заклади готельного типу, санаторно-курортні заклади;

б) житловий будинок, прибудова до житлового будинку, квартира, котедж, кімната, садовий будинок, дачний будинок, будь-які інші об'єкти, що використовуються для тимчасового проживання (ночівлі)».

1.2. Платниками збору не можуть бути особи, які:

а) постійно проживають, у тому числі на умовах договорів найму, у селі, селищі або місті, радами яких встановлено такий збір;

б) особи визначені підпунктом "в" підпункту 14.1.213 пункту 14.1 статті 14 Податкового Кодексу, які прибули у відрядження або тимчасово розміщуються у місцях проживання (ночівлі), визначених підпунктом б) підпункту 1.1. пункту 1. цього Положення, що належать фізичним особам на праві власності або на праві користування за договором найму;

в) інваліди, діти-інваліди та особи, що супроводжують інвалідів I групи або дітей-інвалідів (не більше одного супроводжуючого);

г) ветерани війни;

г) учасники ліквідації наслідків аварії на Чорнобильській АЕС;

д) особи, які прибули за путівками (курсівками) на лікування, оздоровлення, реабілітацію до лікувально-профілактичних, фізкультурно-оздоровчих та санаторно-курортних закладів, що мають ліцензію на медичну практику та акредитацію центрального органу виконавчої влади, що реалізує державну політику у сфері охорони здоров'я;

е) діти віком до 18 років;

є) дитячі лікувально-профілактичні, фізкультурно-оздоровчі та санаторно-курортні заклади;

ж) члени сім'ї фізичної особи першого та/або другого ступеня споріднення, визначені відповідно до підпункту 14.1.263 пункту 14.1. статті 14 Податкового кодексу України, які тимчасово розміщуються такою фізичною особою у місцях проживання (ночівлі), визначених підпунктом б), підпункту 1.1. пункту 1, цього Положення, що належать їй на праві власності або на праві користування за договором найму.

2. База справляння збору.

Базою справляння збору є загальна кількість днів тимчасового розміщення у місцях проживання (ночівлі), визначених в підпункті 1.1. пункту 1. цього Положення.

3. Ставка та об'єкт збору.

3.1. Ставка збору встановлюється за рішенням Почаївської міської ради за кожен добу тимчасового розміщення особи у місцях проживання (ночівлі), визначених в підпункті 1.1. пункту 1 цього Положення у розмірі:

- для внутрішнього туризму 0,2 відсотка від розміру мінімальної заробітної плати, встановленої законом на 1 січня звітного (податкового) року, для однієї особи за одну добу тимчасового розміщення.

- для в'їзного туризму 2 відсотки від розміру мінімальної заробітної плати, встановленої законом на 1 січня звітного (податкового) року, для однієї особи за одну добу тимчасового розміщення.

4. Порядок сплати збору.

4.1. Платники збору сплачують суму збору авансовим внеском перед тимчасовим розміщенням у місцях проживання (ночівлі) податковим агентам, які справляють збір за ставками, у місцях справляння збору.

За один і той самий період перебування платника збору на території однієї адміністративно-територіальної одиниці, на якій встановлено туристичний збір, повторне справляння збору, вже сплаченого таким платником збору, не допускається.

4.2. Особа здійснює тимчасове розміщення платника збору у місцях проживання (ночівлі), що належать такій особі на праві власності або на праві користування, виключно за наявності у платника збору документа, що підтверджує сплату ним туристичного збору відповідно до Податкового кодексу України та рішення Почаївської міської ради.

4.3. У разі дострокового залишення особою, яка сплатила туристичний збір, території адміністративно-територіальної одиниці, на якій встановлено туристичний збір, сума надмірно сплаченого збору підлягає поверненню такій особі у встановленому Податковим кодексом України порядку.

5. Податковий період.

Базовий податковий (звітний) період дорівнює календарному кварталу.

6. Порядок звітування.

6.1. Податкові агенти сплачують збір за своїм місцезнаходженням щоквартально, у визначений для квартального звітного (податкового) періоду строк та відповідно до податкової декларації за звітний (податковий) квартал, на підставі рішення, Почаївської міської ради.

6.2. Податковий агент, який має підрозділ без статусу юридичної особи, що надає послуги з тимчасового розміщення у місцях проживання (ночівлі) не за місцем реєстрації такого податкового агента, зобов'язаний зареєструвати такий підрозділ як податкового агента туристичного збору у контролюючому органі за місцезнаходженням підрозділу.

7. Податкові агенти.

На території Почаївської міської об'єднаної територіальної громади туристичний збір здійснюється:

а) юридичними особами, філіями, відділеннями, іншими відокремленими підрозділами юридичних осіб, фізичними особами - підприємцями, які надають

послуги з тимчасового розміщення осіб у місцях проживання (ночівлі), визначених підпунктом 1.1. пункту 1 цього Положення;

б) квартирно-посередницькими організаціями, які направляють неорганізованих осіб з метою їх тимчасового розміщення у місцях проживання (ночівлі), визначених підпунктом "б" підпункту 1.1. пункту 1. цього Положення, що належать фізичним особам на праві власності або на праві користування за договором найму;

в) юридичними особами, уповноваженими Почаївською міською радою справляти збір на умовах договору, укладеного з відповідною радою.

Секретар міської ради

В.Я. Уйван

Перелік податкових агентів, що можуть здійснювати справляння туристичного збору на території Почаївської ОТГ у 2021 році

№ п/п	Ідентифікаційний код	Найменування агента	Найменування місця справляння збору та його адреса	Юридична адреса
1	36992066	ТЗОВ «РЕЙКАРЦ ПОЧАЇВ»	Готель «Reikartz Почаїв», м. Почаїв, вул. Лосятинська, 4	79008, Львівська обл., місто Львів, ВУЛИЦЯ ДРУКАРСЬКА, будинок 9
2	37641352	ТОВ «ПРОГРЕСИВНИЙ АЛЬЯНС»	«Premier Hotel Pochaiv» м. Почаїв, вул. Возз'єднання, 3	47025, Тернопільська обл., Кременецький район, місто Почаїв, ВУЛИЦЯ ВОЗЗ'ЄДНАННЯ, будинок 3
3	1976805658	Собчук Віктор Юхимович	Готель «Reikartz Почаїв» м. Почаїв, вул. Лосятинська, 4	47025, Тернопільська обл., Кременецький район, місто Почаїв, ВУЛИЦЯ ВОЛИНСЬКА, будинок 78
4	2256306308	Галаган Галина Петрівна	Готель «Гармонія» м. Почаїв вул. Шевченка 3а/2	47025, Тернопільська обл., Кременецький район, місто Почаїв, ВУЛИЦЯ МАРКА ВОВЧКА, будинок 1
5	2914407861	Зінковська Ірина Серафимівна	Готель «Почаїв Тур» м. Почаїв, вул. Шевченка, 7	47003, Тернопільська обл., місто Кременець, ПРОВУЛОК КРАСНОГІРКА, будинок 16
6	2233417929	Довгушко Раїса Андріївна	Готель «Family Apartments», м. Почаїв вул. Шевченка, 9	47025, Тернопільська обл., Кременецький район, місто Почаїв, ВУЛИЦЯ ШЕВЧЕНКА, будинок 106
7	3229712896	Шатківський Дмитро Валерійович	Готель «Софія» м. Почаїв, вул. Шевченка, 7	47025, Тернопільська обл., Кременецький район, місто Почаїв, ВУЛИЦЯ РАДИВИЛІВСЬКА, будинок 77



УКРАЇНА
ПОЧАЇВСЬКА МІСЬКА РАДА
СЬОМЕ СКЛИКАННЯ
П'ЯТДЕСЯТ СЬОМА СЕСІЯ
Рішення

« 24 » червня 2020 року

№ 2451

***Про надання дозволу на безоплатну
передачу продуктів харчування
дошкільним навчальним закладом м. Почаїв***

У зв'язку з поширенням корона вірусної хвороби (COVID-19) та запровадження карантинних заходів в закладах освіти для запобігання поширенню вірусних інфекцій, з метою недопущення псування та утилізації залишків продуктів харчування в дошкільному навчальному закладі м. Почаїв, термін придатності яких закінчується, відповідно до Закону України «Про внесення змін до деяких законодавчих актів України, спрямованих на забезпечення додаткових соціальних та економічних гарантій у зв'язку з поширенням корона вірусної хвороби (COVID-19)» № 540-ІХ від 30 березня 2020 року, постанов Кабінету Міністрів України від 11.03.2020 року № 211 та від 22.04.2020 року № 291 щодо запобігання поширенню на території України гострої респіраторної хвороби та продовження карантину в Україні до 31 липня 2019 року, керуючись статтями 25, 26, 60 Закону України «Про місцеве самоврядування в Україні», Почаївська міська рада

ВИРІШИЛА :

1. Надати дозвіл дошкільному навчальному закладу м. Почаїв на безоплатну передачу залишків продуктів харчування, термін придатності яких закінчується, Почаївському психоневрологічному будинку – інтернат для подальшого використання, згідно з додатком 1.
2. Відділу освіти, молоді та спорту Почаївської міської ради створити та затвердити комісію для приймання - передачі продуктів харчування зазначених у додатку 1.
3. Передачу продуктів харчування оформити актом приймання – передачі.

4. Головному бухгалтеру дошкільного навчального закладу м. Почаїв провести зняття з балансу залишків продуктів харчування дотримуючись вимог Національних положень (стандартів) бухгалтерського обліку.

5. Контроль за виконанням даного рішення покласти на постійну комісію з питань соціально-економічного розвитку, інвестицій та бюджету.

Міський голова

Чубик А.В.



В.С. Бойко



УКРАЇНА
ПОЧАЇВСЬКА МІСЬКА РАДА
СЬОМЕ СКЛИКАННЯ
П'ЯТДЕСЯТ СЬОМА СЕСІЯ

РІШЕННЯ

Від « 24» червня 2020 року

№2452

**Про передачу благодійної допомоги
наданої Міжнародним благодійним фондом
«Карітас Україна»**

Для забезпечення ефективних заходів у боротьбі із поширенням коронавірусної інфекції COVID-19, для розподілу благодійної допомоги, що надійшла від Міжнародного благодійного фонду «Карітас Україна», керуючись Законом України «Про місцеве самоврядування в Україні», Почаївська міська рада

ВИРІШИЛА:

1. Передати благодійну допомогу, надану Почаївській ОТГ Міжнародним благодійним фондом «Карітас Україна» таким організаціям та їх підрозділам: дошкільний навчальний заклад м. Почаїв, КНП Кременецький центр первинної медико-санітарної допомоги Кременецької районної ради АЗПСМ м. Почаїв, КНП «Почаївська районна комунальна лікарня», КНП «ЦЕМД та МК» ТОР Почаївська підстанція.
2. Затвердити перелік товарів, що передається кожній організації відповідно до специфікацій зазначених у додатку 1 до цього рішення.
3. Затвердити склад комісії для оформлення прийому-передачі благодійної допомоги у складі:
 - 1) Чубик Андрій Віталійович, заступник міського голови – голова комісії;
 - 2) Максимчук Сергій Вікторович, заступник міського голови-член комісії;
 - 3) Горобець Ганна Данилівна, спеціаліст фінансового відділу міської ради-член комісії;
4. Контроль за виконанням даного рішення покласти на постійну комісію з питань соціально-економічного розвитку, інвестицій та бюджету.

Міський голова
Чубика В.



В.С. Бойко

Перелік товарі благодійної допомоги, що передаються установам та організаціям, що розташовані на території Почаївської ОТГ

1. Дошкільний навчальний заклад м. Почаїв

№	Товар	Кількість	Ціна	Сума
1	Маска медична захисна	470	8,90	4183
2	Дезінфекційний засіб рідка форма, 1л Флакон	4	200,40	801,6
3	Дезинфекуючий засіб Рідина антисептична для рук 5 л-3	2	710,40	1420,8
4	Респіратор Неон ffr3 з клапаном .	10	81,00	810
5	Рукавички оглядові нітрилові MedTuch текстуровані, нестиральні, без пудри (розмір M) сині-(50 пар/уп).	200	4,37	824
6	Термометр безконтактний інфрачервоний УТ-1С	2	1650,00	3300
7	Рукавички оглядові нітрилові MedTouch текстуровані, нестиральні, без пудри (розмір L) сині	200	4,37	874
8	Багаторазова захисна маска для обличчя	80	75,00	6000
	ВСЬОГО			18263,4

2. КНП Кременецький центр первинної медико-санітарної допомоги Кременецької районної ради АЗПСМ м. Почаїв

№	Товар	Кількість	Ціна	Сума
1	Маска медична захисна	300	8,90	2670
2	Костюм біологічного захисту/комбінзон р.52/54 (xl)	30	190,00	5700
3	Дезінфекційний засіб рідка форма, 1л Флакон	1	200,40	200,40
4	Окуляри захисні Argomg, прозорі	10	30,30	303
5	Респіратор Неон ffr3 з клапаном .	9	81,00	729
6	Рукавички оглядові нітрилові MedTuch текстуровані, нестиральні, без пудри (розмір M) сині-(50 пар/уп).	400	4,37	1748
7	Термометр безконтактний інфрачервоний УТ-1С	1	1650,00	1650

8	Рукавички оглядові нітрилові MedTouch текстуровані, нестиральні, без пудри (розмір L) сині	300	4,37	1311
9	Багаторазова захисна маска для обличчя	100	75,00	7500
ВСЬОГО				21811,4

3. КНП «Почаївська районна комунальна лікарня»

№	Товар	Кількість	Ціна	Сума
1	Маска медична захисна	300	8,90	2670
2	Костюм біологічного захисту/комбінзон р.52/54 (xl)	30	190,00	5700
3	Дезінфекційний засіб рідка форма, 1л Флакон	3	200,40	601,20
4	Дезинфекуючий засіб Рідина антисептична для рук 5 л-3	1	710,40	710,40
5	Окуляри захисні Armor, прозорі	10	30,30	303
6	Респіратор Неон ffr3 з клапаном .	20	81,00	1620
7	Рукавички оглядові нітрилові MedTuch текстуровані, нестиральні, без пудри (розмір M) сині-(50 пар/уп).	400	4,37	1748
8	Рукавички оглядові нітрилові MedTouch текстуровані, нестиральні, без пудри (розмір L) сині	400	4,37	1748
9	Багаторазова захисна маска для обличчя	100	75,00	7500
ВСЬОГО				22600,6

4. КНП «ЦЕМД та МК» ГОР Почаївська підстанція.

№	Товар	Кількість	Ціна	Сума
1	Маска медична захисна	250	8,90	2225
2	Костюм біологічного захисту/комбінзон р.52/54 (xl)	30	190,00	5700
3	Дезінфекційний засіб рідка форма, 1л Флакон	1	200,40	200,4
4	Окуляри захисні Armor, прозорі	4	30,30	121,2
5	Респіратор Неон ffr3 з	9	81,00	729

	клапаном .			
6	Рукавички оглядові нітрилові MedTouch текстуровані, нестиральні, без пудри (розмір М) сині-(50 пар/уп).	200	4,37	874
7	Рукавички оглядові нітрилові MedTouch текстуровані, нестиральні, без пудри (розмір L) сині	300	4,37	1311
8	Багаторазова захисна маска для обличчя	55	75,00	4125
	ВСЬОГО			15285,6

Секретар міської ради

В.Я. Уйван



УКРАЇНА
ПОЧАЇВСЬКА МІСЬКА РАДА
СЬОМЕ СКЛИКАННЯ
П'ЯТДЕСЯТЬ СЬОМА СЕСІЯ

РІШЕННЯ

Від « 24 » червня 2020 року

№2453

**Про затвердження
комплексної програми сприяння
будівництву закладів охорони
здоров'я на території Почаївської
ОТГ**

Керуючись Порядком розроблення та виконання місцевих цільових програм, з метою забезпечення правових умов розбудови закладів охорони здоров'я на території Почаївської ОТГ, керуючись п.22 ст.26 Закону України «Про місцеве самоврядування в Україні» Почаївська міська рада

ВИРІШИЛА:

1. Затвердити комплексну програму сприяння будівництву закладів охорони здоров'я на території Почаївської ОТГ, що додається.
2. Контроль за виконанням даного рішення покласти на постійну комісію з питань соціально-економічного розвитку, інвестицій та бюджету.



В.С. Бойко

ЗАТВЕРДЖЕНО
рішення міської ради №2453
від 24 червня 2020 року

Комплексна програма
сприяння будівництву закладів охорони здоров'я
на території Почаївської ОТГ

ЗМІСТ

1. Паспорт програми	2
2. Визначення проблеми на розв'язання якої спрямована програма	2
3. Визначення мети програми	3
4. Обґрунтування шляхів і засобів розв'язання проблеми, обсягів та джерел фінансування, строки та етапи виконання	3
5. Перелік основних завдань і заходів програми та результативні показники	3
6. Напрями та перелік завдань та заходів програми	5
7. Координація та контроль за ходом виконання програми	5
8. Додаток 1 до програми	6

ПАСПОРТ

Комплексна програма сприяння будівництву закладів охорони здоров'я на території Почаївської ОТГ

1.	Ініціатор розроблення програми	Почаївський міський голова
2.	Дата, номер і назва розпорядчого документа на підставі якого розроблено програму	Рішення виконавчого комітету міської ради №86
3.	Розробник програми	Відділ управління проектами і програмами соціально-економічного розвитку
4.	Співрозробники програми	-
	Відповідальний виконавець програми	Почаївська міська рада, відділи Почаївської міської ради
6.	Учасники програми	Почаївська міська рада, бюджетні установи Почаївської ОТГ
7.	Термін реалізації програми	2020-2021 рр.
7.1.	Етапи виконання програми (для довгострокових програм)	I етап
8.	Перелік місцевих бюджетів, які беруть участь у виконанні програми	Бюджет Почаївської міської ради
9.	Загальний обсяг фінансових ресурсів, необхідних для реалізації програми, всього, у тому числі:	67,200
9.1.	коштів місцевого бюджету	67,200
	коштів інших джерел	0
10	Керівник Програми	Чубик Андрій Віталійович

2.Визначення проблеми, на розв'язання якої спрямовано Програму

На території Почаївської ОТГ свою діяльність здійснюють 3 заклади охорони здоров'я. Це КНП Почаївська районна комунальна лікарня, АЗПСМ м. Почаїв КНП Кременецький центр первинної медико-санітарної допомоги Кременецької районної ради, Почаївська підстанція швидкої медичної допомоги. Дані організації розміщуються у будівлях, що належать іншим суб'єктам господарювання на правах оренди, в тому числі перебувають у комунальній власності Почаївської міської ради. Тобто, власних приміщень дані організації у своєму користуванні не мають. Така ситуація не дає можливості покращенню матеріально-технічного забезпечення закладів охорони здоров'я, здійсненню ремонтних робіт з метою покращення експлуатаційних властивостей приміщень та будівель. Подальша реформа децентралізації зумовлюватиме збільшенню обсягів відповідальності та повноважень органів місцевого самоврядування в усіх сферах життєдіяльності громади у тому числі у галузі охорони здоров'я.

Забезпечення належних умов для розвитку та якісного надання медичних послуг громадянам є одним із основних напрямків діяльності органів місцевого самоврядування та їх повноважень. Тому заходи даної програми спрямовані на те щоб підготувати необхідні

документи в сфері містобудування та землеустрою для формування земельних ділянок, встановленню містобудівних вимог та обмежень з метою подальшого проектування та будівництва закладів охорони здоров'я на території Почаївської ОТГ за рахунок коштів державного бюджету та інших джерел не заборонених чинним законодавством України.

3. Визначення мети Програми

Метою Програми є – виготовлення містобудівної та землевпорядної документації на територію двох земельних ділянок для розміщення закладів охорони здоров'я на території Почаївської ОТГ

4. Обґрунтування шляхів і засобів розв'язання проблеми, обсягів та джерел фінансування; строки та етапи виконання Програми

Шляхами розв'язання проблеми є:

- Виготовлення топо-геодезичної зйомки місцевості території земельних ділянок на яких планується розміщення закладів охорони здоров'я в масштабі 1:500.
- Виготовлення містобудівних документів, а саме детальних планів забудови відповідно до положень Генерального плану міста Почаїв Кременецького району Тернопільської області
- Проведення робіт із землеустрою для формування та відведення земельних ділянок

Обсяги та джерела фінансування:

Обсяг коштів, які пропонується залучити на виконання програми	Усього витрат на виконання програми, тис. грн.		Усього витрат на виконання Програми, тис. грн.
	2020 р.	2021 р.	
Місцевий бюджет	38,200	29,00	67,200
Державний бюджет	0,0	0	0,00
Всього	38,200	29,00	67,200

Реалізацію заходів програми планується здійснити протягом 2020-2021 років, з яких 70% у-у2020 році.

5. Перелік завдань і заходів Програми та результативні показники

Основні завдання:

1. Виготовити містобудівну та землевпорядну документацію для будівництва стаціонарного приміщення лікарні вторинної ланки медицини
2. Виготовити містобудівну та землевпорядну документацію для розміщення станції швидкої медичної допомоги.

Результативні показники:

Категорія показників	Назва показника	Значення показника
Показник затрат	1. Обсяг видатків на виготовлення містобудівної документації	38,00 тис.грн

	2. Обсяг видатків на виготовлення землепорядної документації	29,200 тис.грн
Показник продукту	1. Кількість заходів спрямованих на виготовлення містобудівної документації	2
	2. Кількість заходів спрямованих на виготовлення землепорядної документації	3
Показник ефективності	1. Середні видатки на один захід по виготовленню містобудівної документації	19,00 тис. грн
	2. Середні видатки на виготовлення одного проекту із землеустрою	9,733 тис. грн
Показник якості	1. Відсоток виконання заходів по виготовленню містобудівної документації	100%
	2. Відсоток виконаних заходів по виготовленню проектів із землеустрою	100%

6. Напрямки діяльності та заходи Програми

Напрямки діяльності та заходи Програми викладені у додатку 1, що додається.

7. Координація та контроль за ходом виконання Програми

Координацію дій та контроль щодо виконання Програми здійснює керівник Програми.

Виконавці щорічно в термін до 01 лютого наступного за звітним роком надають звіт про виконання Програми, у встановленому порядку керівнику програми.

Керівник програми в термін до 01 березня наступного за звітним року подає узагальнений звіт для затвердження на сесію міської ради.

Контроль за цільовим та ефективним використанням бюджетних коштів здійснює головний розпорядник бюджетних коштів.

Секретар міської ради

В.Я. Уйван

Додаток 1 до Програми

Назва напрямку діяльності (назва завдання)	Перелік заходів програми	Строк виконання заходу	Виконавці	Джерела фінансування	Орієнтовні обсяги фінансування (тис. грн.)	Очікувані результати
1. Виготовлення документів для будівництва стаціонарного приміщення лікарні вторинної ланки медицини	1.1 Проведення топогеодезичної зйомки земельної ділянки в масштабі 1:500	2020 р.	Почаївська міська рада	Міський бюджет,	10,00	Виготовлена топогеодезична карта земельної ділянки в масштабі 1:500
	1.2 Виготовлення детального плану території земельної ділянки для будівництва Почаївської міської лікарні по вул. М. Рожко на території Почаївської ОТГ	2020 р.	Почаївська міська рада	Міський бюджет,	19,00	Виготовлений детальний план забудови території земельної ділянки для будівництва Почаївської міської лікарні по вул. М. Рожко
	1.3. виготовлення проекту із землеустрою щодо відведення земельної ділянки для будівництва Почаївської міської лікарні	2021 р.	Почаївська міська рада	Міський бюджет, державний	10,00	Виготовлений проект землеустрою щодо відведення земельної ділянки для будівництва Почаївської міської лікарні, присвоєно кадастровий номер земельній ділянці
2. Виготовлення документів для розміщення станції швидкої медичної допомоги	2.1 Інвентаризація земельної ділянки під поліклінічним відділенням в м. Почаїв по вул. Шевченка	2020 р.	Почаївська міська рада	Міський бюджет,	9,200	Виготовлено проект землеустрою щодо інвентаризації
	2.2 виготовлення детального плану забудови території земельної ділянки в м. Почаїв по вул. Шевченка	2021 р.	Почаївська міська рада	Міський бюджет, державний бюджет	19,00	Виготовлено детальний план забудови території земельної ділянки в м. Почаїв по вул. Шевченка
	ВСЬОГО				67,200	

Секретар міської ради

В.Я. Уйван



УКРАЇНА
ПОЧАЇВСЬКА МІСЬКА РАДА
СЬОМЕ СКЛИКАННЯ
П'ЯТДЕСЯТ СЬОМА СЕСІЯ
Рішення

«24» червня 2020 року

№ 2454

**Про внесення змін до
міського бюджету на 2020 рік**

Керуючись пунктом 23 частини першої статті 26 Закону України «Про місцеве самоврядування в Україні», статтею 23 Бюджетного Кодексу України та враховуючи рекомендації постійної комісії з питань соціально-економічного розвитку, інвестицій та бюджету, Почаївська міська рада

ВИРІШИЛА :

1. Затвердити зміни до фінансування міського бюджету на 2020 рік (додаток 2 до рішення Почаївської міської ради від 18 грудня 2019 року № 2208 «Про міський бюджет на 2020 рік») згідно з додатком 1.

2. Затвердити зміни до розподілу видатків міського бюджету на 2020 рік (додаток 3 до рішення Почаївської міської ради від 18 грудня 2019 року № 2208 «Про міський бюджет на 2020 рік») згідно з додатком 2, в тому числі:

- зміни видатків загального фонду в сумі 19000 гривень за рахунок перерозподілу видатків міського бюджету (зменшення);
- зміни видатків спеціального фонду в сумі 19000 гривень за рахунок перерозподілу видатків міського бюджету (збільшення).

3. Затвердити зміни до розподілу витрат міського бюджету на реалізацію місцевих (регіональних) програм у 2020 році (додаток 6 до рішення Почаївської міської ради від 18 грудня 2019 року № 2208 «Про міський бюджет на 2020 рік») згідно з додатком 3.

4. Контроль за виконанням даного рішення покласти на постійну комісію з питань соціально-економічного розвитку, інвестицій та бюджету.

Міський голова

Ольга Боцок

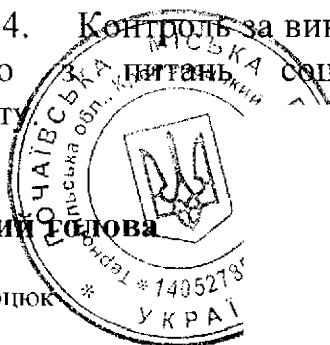

В.С. Бойко

Зміни до фінансування міського бюджету на 2020 рік

19521000000
(код бюджету)

(грн)

Код	Найменування згідно з класифікацією фінансування бюджету	Усього	Загальний фонд	Спеціальний фонд	
				Разом	у тому числі бюджет розвитку
1	2	3	4	5	6
200000	Внутрішнє фінансування		-19 000	19 000	19 000
208400	Кошти, що передаються із загального фонду бюджету до бюджету розвитку (спеціального фонду)		-19 000	19 000	19 000
	Всього за типом кредитора		-19 000	19 000	19 000
600000	Фінансування за активними операціями		-19 000	19 000	19 000
602400	Кошти, що передаються із загального фонду бюджету до бюджету розвитку (спеціального фонду)		-19 000	19 000	19 000
	Всього за типом боргового зобов'язання		-19 000	19 000	19 000

Секретар міської ради

В.Я. Уйван

**ЗМІНИ ДО РОЗПОДІЛУ
видатків міського бюджету на 2020 рік**

19521000000

(код бюджету)

(грн.)

Код Програмної класифікації видатків та кредитування місцевих бюджетів	Код Типової класифікації її видатків та кредитуван ня місцевих бюджетів	Код Функціональ ної класифікації видатків та кредитуванн я місцевих бюджетів	Найменування головного розпорядника коштів міського бюджету/відповідального виконавця, найменування бюджетної програми згідно з Типовою програмною класифікацією видатків та кредитування місцевих бюджетів	Загальний фонд					Спеціальний фонд					РАЗОМ	
				Усього	видатки споживання	оплата праці	комунальні послуги та енергоносії	видатки розвитку	Усього	з них	видатки споживання	оплата праці	комунальні послуги та енергоносії		видатки розвитку
										бюджет розвитку					
1	2	3	4	5	6	7	8	9	10	11	12	13	14	15	16
0100000			Почаївська міська рада (головний розпорядник)	19200	19200	0	0	0	19000	19000	19000	0	0	0	38200
0110000			Почаївська міська рада (відповідальний виконавець)	19200	19200	0	0	0	19000	19000	19000	0	0	0	38200
0117130	7130	0421	Здійснення заходів із землеустрою	19200	19200	0	0	0	0	0	0	0	0	0	19200
0117350	7350	0443	Розроблення схем планування та забудови територій (містобудівної документації)	0	0	0	0	0	19000	19000	19000	0	0	0	19000
0600000			Відділ освіти, молоді та спорту Почаївської міської ради (головний розпорядник)	-38200	-38200	0	0	0	0	0	0	0	0	0	-38200
0610000			Відділ освіти, молоді та спорту Почаївської міської ради (відповідальний виконавець)	-38200	-38200	0	0	0	0	0	0	0	0	0	-38200
0611020	1020	0921	Надання загальної середньої освіти закладами загальної середньої освіти (у тому числі з дошкільними підрозділами (відділеннями, групами))	-26200	-26200	0	0	0	0	0	0	0	0	0	-26200
0615012	5012	0810	Проведення навчально-тренувальних зборів і змагань з неолімпійських видів спорту	-12000	-12000	0	0	0	0	0	0	0	0	0	-12000
			Всього	-19000	-19000	0	0	0	19000	19000	19000	0	0	0	0

Секретар міської ради

В.Я. Уйван

Зміни до розподілу витрат міського бюджету на реалізацію місцевих/регіональних програм у 2020 році

19521000000
(код бюджету)

(грн)

Код Програмної класифікації видатків та кредитування місцевих бюджетів	Код Типової програмної класифікації видатків та кредитування місцевих бюджетів	Код Функціональної класифікації видатків та кредитування бюджету	Найменування головного розпорядника коштів місцевого бюджету/відповідального виконавця, найменування бюджетної програми згідно з Типовою програмною класифікацією видатків та кредитування місцевих бюджетів	Найменування місцевої/регіональної програми	Дата і номер документа, яким затверджено місцеву/регіональну програму	Усього	Загальний фонд	Спеціальний фонд	
								усього	у тому числі бюджет розвитку
1	2	3	4	5	6	7	8	9	10
0100000			Почаївська міська рада (головний розпорядник)			19 200	19 200	0	0
0110000			Почаївська міська рада (відповідальний виконавець)			19 200	19 200	0	0
0117130	7130	0421	Здійснення заходів із землеустрою	Сприяння будівництву закладів охорони здоров'я на території Почаївської ОТГ	Рішення сесії Почаївської міської ради від 24.06.2020 № 2453	19 200	19 200	0	0
0117350	7350	0443	Розроблення схем планування та забудови території (містобудівної документації)			19 000	0	19 000	19 000
			УСЬОГО			38 200	19 200	19 000	19 000

Секретар міської ради

В.Я. Уйван



УКРАЇНА
ПОЧАЇВСЬКА МІСЬКА РАДА
СЬОМЕ СКЛИКАННЯ
П'ЯТДЕСЯТ СЬОМА СЕСІЯ

Р І Ш Е Н Н Я

від «24» червня 2020 року

№ 2455

**Про надання дозволу на списання
майна комунальної власності**

Розглянувши заяву опорного закладу Почаївська загальноосвітня школа І-ІІІ ступенів Почаївської міської ради від 01.06.2020р. № 99, керуючись Положенням про порядок списання майна, що належить до комунальної власності Почаївської міської об'єднаної територіальної громади, затвердженого рішенням Почаївської міської ради № 1106 від 21.12.2017р., ст. 26 Закону України «Про місцеве самоврядування в Україні», враховуючи висновки і пропозиції постійної комісії міської ради з питань житлово-комунального господарства та комунальної власності, промисловості, підприємництва, транспорту та зв'язку, Почаївська міська рада

ВИРІШИЛА:

1. Надати дозвіл опорному закладу Почаївська загальноосвітня школа І-ІІІ ступенів Почаївської міської ради на списання основних засобів нежитлової будівлі «сарай шкільний», інвентарний № 101300005, рік введення в експлуатацію 1956р., балансова вартість 8791.00 грн.
2. Списання майна, зазначеного в п.1 даного рішення, провести згідно Положення про порядок списання майна, що належить до комунальної власності Почаївської міської об'єднаної територіальної громади та згідно вимог чинного законодавства.
3. Контроль за виконанням даного рішення покласти на постійну депутатську комісію з питань житлово-комунального господарства та комунальної власності, промисловості, підприємництва, транспорту та зв'язку.

Міський голова

Максимчук С.В.

В.С. БОЙКО



УКРАЇНА
ПОЧАЇВСЬКА МІСЬКА РАДА
СЬОМЕ СКЛИКАННЯ
П'ЯТДЕСЯТ СЬОМА СЕСІЯ

Р І Ш Е Н Н Я

від «24» червня 2020 року

№ 2456

**Про погодження ФО-П Петрику Р.П.
розміщення блокованих тимчасових
споруд для провадження підприємницької діяльності**

Розглянувши заяву ФО-П Петрика Руслана Петровича від 13.05.2020р. за вхід. № 257, керуючись п.34 ст.26 Закону України «Про місцеве самоврядування в Україні», Законом України «Про регулювання містобудівної діяльності», наказом Міністерства регіонального розвитку, будівництва та житлово-комунального господарства України № 244 від 21.10.2011р. «Про затвердження Порядку розміщення тимчасових споруд для провадження підприємницької діяльності», з метою упорядкування роздрібної торгівлі в центральній частині міста, враховуючи висновки і пропозиції постійної комісії з питань житлово-комунального господарства та комунальної власності, промисловості, підприємництва, транспорту та зв'язку, Почаївська міська рада

ВИРІШИЛА:

1. Включити до ситуаційної схеми орієнтовного розміщення тимчасових споруд для здійснення підприємницької діяльності в центральній частині м.Почаїв, затвердженої рішенням Почаївської міської ради № 263 від 12.04.2016р., земельну ділянку приватної форми власності площею 1050 кв.м., по вул. Радивилівська, 5, м. Почаїв.
2. Погодити ФО-П Петрику Руслану Петровичу розміщення блокованих тимчасових споруд для провадження підприємницької діяльності на власній земельній ділянці по вул. Радивилівська, 5, м. Почаїв, орієнтовною площею 150 кв.м.
3. ФО-П Петрику Руслану Петровичу виготовити паспорт прив'язки на розміщення блокованих тимчасових споруд для провадження підприємницької діяльності по Радивилівська, 5, м. Почаїв, згідно норм чинного законодавства України.
4. Контроль за виконанням даного рішення покласти на постійну депутатську комісію з питань житлово-комунального господарства та комунальної власності, промисловості, підприємництва, транспорту та зв'язку.

Міський голова

Максимчук С.В.

В.С. БОЙКО



УКРАЇНА
ПОЧАЇВСЬКА МІСЬКА РАДА
СЬОМЕ СКЛИКАННЯ
П'ЯТДЕСЯТ СЬОМА СЕСІЯ

Р І Ш Е Н Н Я

від «24» червня 2020 року

№ 2457

**Про продовження дії договору
оренди від 01.03.2011р.**

У зв'язку із закінченням 01 березня 2020р. договору оренди нерухомого майна від 01.03.2011р., з метою ефективного використання комунального майна, якісного надання медичних послуг жителям та гостям громади, відповідно до ст. 17, ч.2 Прикінцевих та перехідних положень Закону України «Про оренду державного та комунального майна», керуючись ст. 26 Закону України «Про місцеве самоврядування в Україні», враховуючи висновки і пропозиції постійної комісії міської ради з питань житлово-комунального господарства та комунальної власності, промисловості, підприємництва, транспорту та зв'язку, Почаївська міська рада

В И Р І Ш И Л А :

1. Продовжити договір оренди нерухомого майна від 01.03.2011р., укладеного між Почаївською міською радою та Комунальним некомерційним підприємством «Почаївська районна комунальна лікарня» Кременецької районної ради Тернопільської області на нежитлові приміщення першого та другого поверхів громадського будинку Почаївської міської ради, змінивши площу орендованого приміщення на 428,1 кв.м (в тому числі площа спільного користування 115,6 кв. м), що знаходиться за адресою вул. Шевченка, 4, м. Почаїв.
2. Встановити:
 - 2.1. термін дії продовженого договору оренди нерухомого майна від 01.03.2011р. – 2 роки 11 місяців.
 - 2.2. орендна плата: 1 (одна) гривня в рік.
3. Уповноважити міського голову Бойка В.С. підписати та скріпити печаткою додатковий договір до договору оренди нерухомого майна від 01.03.2011р. на вищезазначених умовах.
4. Вважати таким, що втратило чинність рішення Почаївської міської ради № 2309 від 26 лютого 2020р. «Про продовження дії договору оренди від 01.03.2011р.»
5. Контроль за виконанням даного рішення покласти на постійну комісію міської ради з питань житлово-комунального господарства та комунальної власності, промисловості, підприємництва, транспорту та зв'язку.

Міський голова

В.С. БОЙКО



УКРАЇНА
ПОЧАЇВСЬКА МІСЬКА РАДА
СЬОМЕ СКЛИКАННЯ
П'ЯТДЕСЯТ СЬОМА СЕСІЯ

Р І Ш Е Н Н Я

від «24» червня 2020 року

№ 2458

Про делегування повноважень

Керуючись ст. 26 Закону України «Про місцеве самоврядування в Україні», ч.4 ст.28 Закону України «Про регулювання містобудівної діяльності», наказом Міністерства регіонального розвитку, будівництва, та житлово-комунального господарства України від 21.10.2011р. № 244 «Про затвердження Порядку розміщення тимчасових споруд для провадження підприємницької діяльності», враховуючи висновки і пропозиції постійної комісії з питань житлово-комунального господарства та комунальної власності, промисловості, підприємництва, транспорту та зв'язку, Почаївська міська рада

ВИРІШИЛА:

1. Делегувати виконавчому комітету Почаївської міської ради повноваження щодо внесення змін до ситуаційної схеми орієнтовного розміщення тимчасових споруд для здійснення підприємницької діяльності в центральній частині м. Почаїв, затвердженої рішенням Почаївської міської ради № 263 від 12.04.2016р., за заявами громадян на земельні ділянки приватної форми власності.
2. Контроль за виконанням даного рішення покласти на постійну депутатську комісію з питань житлово-комунального господарства та комунальної власності, промисловості, підприємництва, транспорту та зв'язку.

Міський голова

Максимчук С.В.

В.С. БОЙКО



УКРАЇНА
ПОЧАЇВСЬКА МІСЬКА РАДА
СЬОМЕ СКЛИКАННЯ
П'ЯТДЕСЯТ СЬОМА СЕСІЯ

Р І Ш Е Н Н Я

від «24» червня 2020 року

№ 2459

Про погодження Почаївському споживчому товариству розміщення чотирьох блокованих тимчасових споруд для провадження підприємницької діяльності

Розглянувши заяву Голови правління Почаївського споживчого товариства № 308 від 17.06.2020р. щодо розміщення чотирьох блокованих тимчасових споруд для провадження підприємницької діяльності на власній земельній ділянці по вул. Шевченка, м. Почаїв, керуючись п.34 ст.26 Закону України «Про місцеве самоврядування в Україні», Законом України «Про регулювання містобудівної діяльності», наказом Міністерства регіонального розвитку, будівництва та житлово-комунального господарства України № 244 від 21.10.2011р. «Про затвердження Порядку розміщення тимчасових споруд для провадження підприємницької діяльності», з метою упорядкування роздрібної торгівлі в центральній частині міста, враховуючи висновки і пропозиції постійної комісії з питань житлово-комунального господарства та комунальної власності, промисловості, підприємництва, транспорту та зв'язку, Почаївська міська рада

ВИРІШИЛА:

1. Включити до ситуаційної схеми орієнтовного розміщення тимчасових споруд для провадження підприємницької діяльності в центральній частині м.Почаїв, затвердженої рішенням Почаївської міської ради № 263 від 12.04.2016р., земельну ділянку приватної форми власності кадастровий номер 6123410500:02:001:2709, по вул. Шевченка, м. Почаїв.
2. Погодити Почаївському споживчому товариству розміщення чотирьох блокованих тимчасових споруд для провадження підприємницької діяльності на власній земельній ділянці по вул. Шевченка, м. Почаїв, орієнтовною площею 120 кв. м.
3. Почаївському споживчому товариству в особі голови правління Галагану Степану Семеновичу виготовити паспорт прив'язки на розміщення тимчасових споруд для провадження підприємницької діяльності по вул. Шевченка, м. Почаїв, згідно норм чинного законодавства України.
4. Контроль за виконанням даного рішення покласти на постійну депутатську комісію з питань житлово-комунального господарства та комунальної власності, промисловості, підприємництва, транспорту та зв'язку.

Міський голова

Максимчук С.В.

В.С. БОЙКО



УКРАЇНА
ПОЧАЇВСЬКА МІСЬКА РАДА
СЬОМЕ СКЛИКАННЯ
П'ЯТДЕСЯТ СЬОМА СЕСІЯ

Р І Ш Е Н Н Я

від «24» червня 2020 року

№ 2460

**Про надання дозволу на розміщення
тимчасової споруди на території об'єкта
благоустрою ФО-П Токар І.Г.**

Розглянувши заяву ФО-П Токар Ірини Григорівни за вхід. № 330 від 17.06.2020р., керуючись Положенням про користування об'єктами благоустрою комунальної власності на території м. Почаїв, Законом України «Про благоустрій населених пунктів», враховуючи висновки і пропозиції постійної комісії міської ради з питань житлово-комунального господарства та комунальної власності, промисловості, підприємництва, транспорту та зв'язку, Почаївська міська рада

ВИРІШИЛА:

1. Надати дозвіл ФО-П Токар Ірині Григорівні на користування об'єктом благоустрою для розміщення тимчасової споруди з метою провадження підприємницької діяльності в м. Почаїв, по вул. Возз'єднання, площею 5 м²., у видовій точці № 3 згідно ситуаційної схеми розміщення тимчасових споруд в м. Почаїв, на місці № 10 відповідно до схеми розміщення тимчасових споруд для провадження підприємницької діяльності в м. Почаїв, вул. Возз'єднання.
2. Вважати таким, що втратило чинність рішення виконавчого комітету Почаївської міської ради № 120 від 13.07.2018р. «Про надання дозволу на розміщення тимчасової споруди на території об'єкта благоустрою ФО-П Триньці Руслані Володимирівні».
3. ФО-П Токар Ірині Григорівні:
 - укласти договір з балансоутримувачем (Почаївським ККП) щодо пайової участі в утриманні об'єкта благоустрою;
 - виготовити паспорт прив'язки тимчасової споруди;
 - встановити тимчасову споруду згідно паспорта прив'язки;
 - отримати технічні умови для під'єднання до інженерних мереж у відповідних експлуатуючих організаціях;
 - укласти договір із Почаївським ККП на вивіз твердих побутових відходів.
4. Контроль за виконанням даного рішення покласти на постійну комісію міської ради з питань житлово-комунального господарства та комунальної власності, промисловості, підприємництва, транспорту та зв'язку.

Міський голова

Замковський М.В.

В.С. БОЙКО



УКРАЇНА
ПОЧАЇВСЬКА МІСЬКА РАДА
СЬОМЕ СКЛИКАННЯ
П'ЯТДЕСЯТ СЬОМА СЕСІЯ

Р І Ш Е Н Н Я

від «24» червня 2020 року

№ 2461

**Про виплату орендарю вартості
невід'ємних поліпшень,
здійснених за час оренди**

Керуючись Законом України «Про місцеве самоврядування в Україні», Законом України «Про оренду державного та комунального майна», договором оренди нерухомого майна від 01.12.2016р. укладеного між Почаївською міською радою та ФО-П Шаховалом П.В., зареєстрованого в реєстрі за № 1455, рішенням Почаївської міської ради № 2114 від 31 жовтня 2019 року «Про дострокове розірвання договору оренди нерухомого майна від 01.12.2016р.» та рішенням Почаївської міської ради № 2379 від 26 лютого 2020 року «Про припинення договору оренди нерухомого майна від 01.12.2016р.», враховуючи висновки і пропозиції постійної комісії міської ради з питань житлово-комунального господарства та комунальної власності, промисловості, підприємництва, транспорту та зв'язку, Почаївська міська рада

ВИРІШИЛА:

1. Затвердити висновок суб'єкта оціночної діяльності Мацьків О.Г. про вартість невід'ємних поліпшень орендованого майна – вбудованого нежитлового приміщення в 5-ти поверховому житловому будинку загальною площею 421,1 м², що розташоване за адресою: Тернопільська обл., Кременецький р-н, м. Почаїв, вул. Возз'єднання, буд. 5, виконані ФО-П Шаховалом П.В. у розмірі 3 837 129,39 (три мільйони вісімсот тридцять сім тисяч сто двадцять дев'ять) гривень 39 коп.
2. У зв'язку з припиненням договору оренди нерухомого майна від 01.12.2016 року, зареєстрованим за № 1455 з врахуванням п. 3 рішення Почаївської міської ради № 2114 від 31 жовтня 2019 року компенсувати орендарю – ФО-П Шаховалу Павлу Володимировичу вартість невід'ємних поліпшень орендованого нерухомого майна: вбудованого нежитлового приміщення в 5-ти поверховому житловому будинку за адресою м. Почаїв, вул. Возз'єднання 5, здійснених за рахунок його коштів за час оренди у сумі: 3 837 129,39 (три мільйони вісімсот тридцять сім тисяч сто двадцять дев'ять) гривень 39 коп. (без врахування ПДВ).
3. Зарахувати частину вартості невід'ємних поліпшень орендованого нерухомого майна: вбудованого нежитлового приміщення в 5-ти поверховому житловому будинку за адресою м. Почаїв, вул. Возз'єднання 5 у вартість заборгованості по сплаті орендної плати.
4. Контроль за виконанням даного рішення покласти на постійну депутатську комісію з питань житлово-комунального господарства та комунальної власності, промисловості, підприємництва, транспорту та зв'язку.

Міський голова

В.С. БОЙКО



УКРАЇНА
ПОЧАЇВСЬКА МІСЬКА РАДА
СЬОМЕ СКЛИКАННЯ
П'ЯТДЕСЯТ СЬОМА СЕСІЯ
РІШЕННЯ

від « 24 » червня 2020 року

№ 2462

Про скасування рішення

Розглянувши заяву Товариства з Обмеженою Відповідальністю «Об'єднана мода України» від 09.06.2020р. за вх. №288, яка звернулася про скасування рішення 55 сесії 7 скликання Почаївської міської ради №2390 від 15 травня 2020р. у зв'язку з виявленням недоліків у документах поданих на сесію, керуючись ст.26 Законом України «Про місцеве самоврядування в Україні», Почаївська міська рада

ВИРІШИЛА:

1. Скасувати рішення п'ятдесят п'ятої сесії сьомого скликання №2390 від 15 травня 2020р. «Про внесення змін до договору оренди землі №1 від 30 грудня 2015 року»

2. Контроль за виконанням даного рішення покласти на постійну депутатську комісію з питань містобудування, будівництва, земельних відносин та охорони навколишнього природного середовища.

Міський голова

Бондар Г.В.

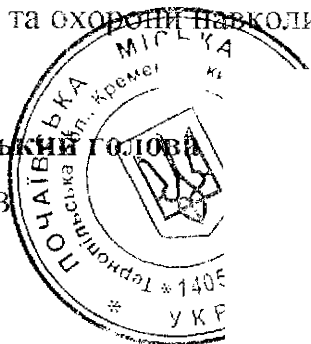

В.С. Бойко



УКРАЇНА
ПОЧАЇВСЬКА МІСЬКА РАДА
СЬОМЕ СКЛИКАННЯ
П'ЯТДЕСЯТ СЬОМА СЕСІЯ
РІШЕННЯ

від « 24 » червня 2020 року

№ 2463

**Про припинення та укладення
договору оренди землі**

Розглянувши заяву ТОВ «Об'єднана мода України» від 09.06.2020р. за вх. №288, керуючись ст.12,93,123,124,141 Земельного кодексу України, Законом України «Про оренду землі», п.34 ч.1 ст.26 Законом України «Про місцеве самоврядування в Україні», Почаївська міська рада

ВИРІШИЛА:

1. Припинити договір оренди земельної ділянки №1 від 30 грудня 2015 року, укладений з компанією «ЕЙЕНДОМССЕЛЬСКАБЕТ АФ 11/9 2011 АЛС» кадастровий номер земельної ділянки 6123410500:02:001:3197 площею 0,4162 га для обслуговування нежитлової будівлі цеху №1, яка розташована у м. Почаїв, вул. Фабрична 18 у зв'язку із набуттям іншою особою права власності на нерухоме майно – нежитлова будівля виробничого цеху №1.
2. Передати ТОВ «Об'єднана мода України» в оренду земельну ділянку площею 0,4162га кадастровий номер земельної ділянки 6123410500:02:001:3197 для обслуговування нежитлової будівлі цеху №1, яка розташована у м. Почаїв, вул. Фабрична 18 терміном на 25 років
3. Встановити річну орендну плату за користування вказаною земельною ділянкою в розмірі 10% від її нормативної грошової оцінки.
4. Доручити Почаївському міському голові Бойку В.С. підписати договір оренди землі на умовах, визначених п.2,3 даного рішення.
5. Рекомендувати орендарю використовувати земельну ділянку за цільовим призначенням з дотриманням вимог статті 96,103 Земельного кодексу України та інших нормативно-правових актів, що регулюють відповідні правовідносини

6. Контроль за виконанням даного рішення покласти на постійну депутатську комісію з питань містобудування, будівництва, земельних відносин та охорони навколишнього природного середовища.

Міський голова

Бондар І



В.С. Бойко



УКРАЇНА
ПОЧАЇВСЬКА МІСЬКА РАДА
СЬОМЕ СКЛИКАННЯ
П'ЯТДЕСЯТ СЬОМА СЕСІЯ
РІШЕННЯ

від «24» червня 2020 року

№ 2464

Про надання дозволу на виготовлення проекту землеустрою щодо відведення у власність земельної ділянки площею 0,1353 га для ведення особистого селянського господарства в с. Старий Тараж, гр. Синкетру Д.С.

Розглянувши заяву жителя м. Вінниця, вул. проїзд Гната Юри, 6, гр. Синкетру Дениса Сергійовича, який просить надати дозвіл на виготовлення проекту землеустрою щодо відведення у власність земельної ділянки для ведення особистого селянського господарства в с. Старий Тараж, керуючись ст.12,79,118,121,125,126 Земельного кодексу України, п.34 ч.1 ст.26 Закону України "Про місцеве самоврядування в Україні", п. г ч.1 ст.25 Закону України "Про землеустрій", враховуючи висновки та пропозиції постійної депутатської комісії з питань містобудування, будівництва, земельних відносин та охорони навколишнього природного середовища, Почаївська міська рада

ВИРІШИЛА

1. Затвердити акт погоджувальної комісії Почаївської міської ради з питань земельних відносин № 6 від 15.06.2020р. по обстеженню межі між земельною ділянкою гр. Фарини В.В. в с. Старий Тараж та суміжною земельною ділянкою Синкетру Д.С. в с. Старий Тараж для ведення особистого селянського господарства.(Обміри та графічні матеріали додаються).
2. Надати дозвіл гр. Синкетру Денису Сергійовичу на виготовлення проекту землеустрою щодо відведення у власність земельної ділянки площею 0,1353 га для ведення особистого селянського господарства в с. Старий Тараж, за рахунок земель не наданих у власність або постійне користування, землі сільськогосподарського призначення, в межах населеного пункту, в тому числі ріллі.
3. Контроль за виконанням даного рішення покласти на постійну депутатську комісію з питань містобудування, будівництва, земельних відносин та охорони навколишнього природного середовища.

Міський голова

Олейник



В.С. Бойко

Акт погодження меж
земельної ділянки в с. Старий Тараж

15.06.2020 р.

с. Старий Тараж

Погоджувальна комісія з питань земельних відносин Почаївської міської ради в складі заступника міського голови Чубика А.В. – голови комісії, спеціаліста земельного відділу Олейніка М.Г.-члена комісії, спеціаліста земельного відділу Онук В.В. провели обстеження земельної ділянки в с. Старий Тараж.

Обстеження проводилося з метою погодження меж між земельною ділянкою, що планується відвести гр. Синкетру Денису Сергійовичу для ведення особистого селянського господарства, площею 0,1353 га та земельною ділянкою за кадастровим номером 6123488200:02:001:0152, що належить гр. Фарині Володимирі Вікторовичу, так, як останній відмовився у погодженні меж.

В ході обстеження було визначено та в натурі на місцевості позначено межі земельної ділянки гр. Фарини В.В.

За результатами вищезазначених робіт комісія дійшла висновку, що межі земельної ділянки гр. Фарини В.В. за кадастровим номером 6123488200:02:001:0152 не порушуються, а тому погоджує проект кадастрового плану земельної ділянки, що відводиться для ведення особистого селянського господарства площею 0,1353 га гр. Синкетру Д.С. в с. Старий Тараж.

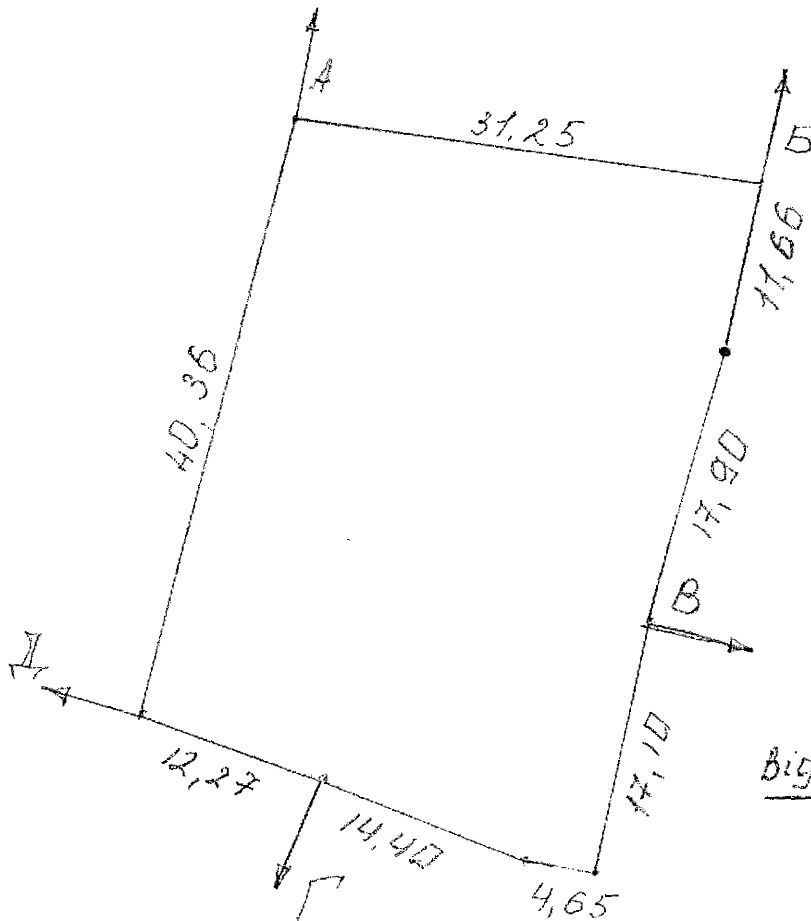

Big A до Д. - землі Фарини В.В.

А.В. Чубик

А.В. Чубик

В.В. Онук

В.В. Онук

М.Г. Олейнік

М.Г. Олейнік

Замовник

Синкетру Д. С.

Таблиця координат поворотних точок земельної ділянки

Експлікація земель по угіддях та контурах:

№	Назва угідь	Площа, га
	Всього	0,1353
1	Рілля	0,1353

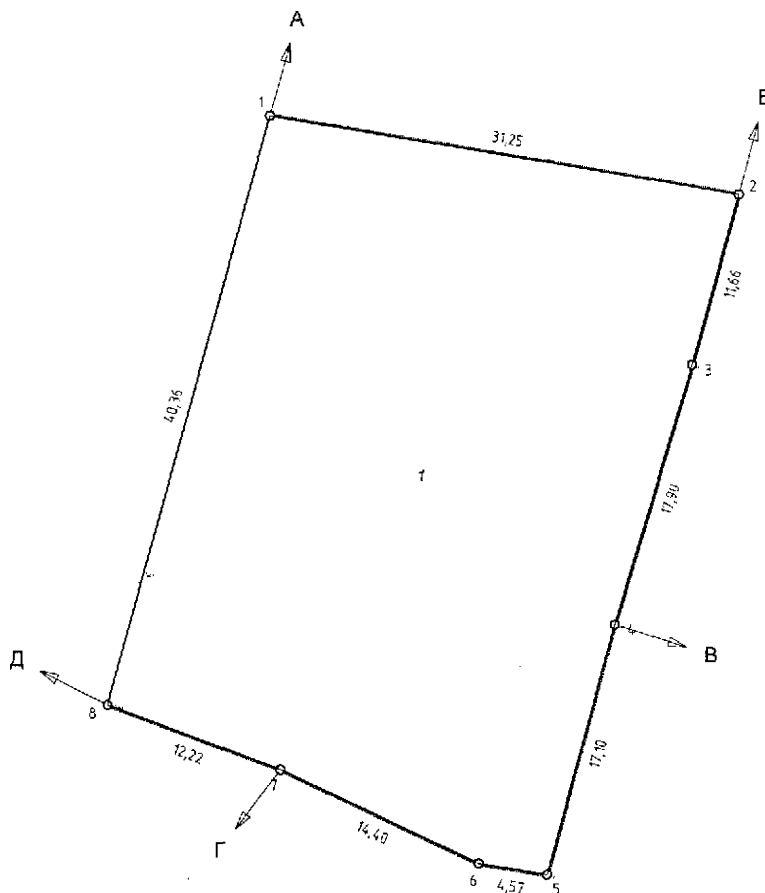

Опис меж:

- від А до Б - землі гр. Синкетру Наталії Іллідні
- від Б до В - землі гр. Забусової Тамари Миколаївни
- від В до Г - землі гр. Рудевич Наталії Андріївни
- від Г до Д - територія Почаївської міської ради
- від Д до А - землі гр. Фарини Володимира Вікторовича

Експлікація земельних угідь 6-зем

Номер рядка	Власники землі, землекористувачі та землі державної власності не надані у власність або користування	Шифр рядка	Код цільового використання земельної ділянки	Загальна площа земель, всього га гр4+гр34	сімейськогосподарські угіддя					забудовані землі	
					Всього	у тому числі				Всього	у тому числі
						Рілля	садів	сіножаті	пасовища		
							одно- та двоповерхова забудова				
А	Б	В		2	4	5	8	11	12	34	35
23	Синкетру Денис Сергійович	21	01.03	0,1353	0,1353	0,1353	0,0000	0,0000	0,0000	0,0000	0,0000

Замовник: Синкетру Денис Сергійович
с.Старий Тараж

ФО-П Гончарук К.П.
Виконав Гончарук П.О.

Кадастровий план земельної ділянки

Кадастровий номер 61234882:::

Проект землеустрою щодо відведення земельної ділянки

Масштаб 1:500
Аркуш
Аркушів

ФО-П Гончарук К.П.
Кваліфікаційний сертифікат №002152
від 05.02.2013р.



УКРАЇНА
ПОЧАЇВСЬКА МІСЬКА РАДА
СЬОМЕ СКЛИКАННЯ
П'ЯТДЕСЯТ СЬОМА СЕСІЯ
РІШЕННЯ

від «24» червня 2020 року

№ 2465

Про надання дозволу на виготовлення проєкту землеустрою щодо відведення у власність земельної ділянки площею 0,4510 га для ведення особистого селянського господарства в с. Старий Тараж, гр. Синкетру Д.С.

Розглянувши заяву жителя м. Вінниця, вул. проїзд Гната Юри, 6, гр. Синкетру Дениса Сергійовича, який просить надати дозвіл на виготовлення проєкту землеустрою щодо відведення у власність земельної ділянки для ведення особистого селянського господарства в с. Старий Тараж, керуючись ст.12,79,118,121,125,126 Земельного кодексу України, п.34 ч.1 ст.26 Закону України "Про місцеве самоврядування в Україні", п. г ч.1 ст.25 Закону України "Про землеустрій", враховуючи висновки та пропозиції постійної депутатської комісії з питань містобудування, будівництва, земельних відносин та охорони навколишнього природного середовища, Почаївська міська рада

ВИРІШИЛА:

1. Затвердити акт погоджувальної комісії Почаївської міської ради з питань земельних відносин № 5 від 15.06.2020р.по обстеженню меж між земельними ділянками для ведення особистого селянського господарства гр. Фарини В.В. Бондара І.О. в с. Старий Тараж та суміжною земельною ділянкою Синкетру Д.С. в с. Старий Тараж.(Обміри та графічні матеріали додаються).
2. Надати дозвіл гр. Синкетру Денису Сергійовичу на виготовлення проєкту землеустрою щодо відведення у власність земельної ділянки площею 0,4510 га для ведення особистого селянського господарства в с. Старий Тараж, за рахунок земель не наданих у власність або постійне користування, землі сільськогосподарського призначення, в межах населеного пункту, в тому числі ріллі.
3. Контроль за виконанням даного рішення покласти на постійну депутатську комісію з питань містобудування, будівництва, земельних відносин та охорони навколишнього природного середовища

Міський голова

Олейнік М.Г.



В.С. Бойко

Акт погодження меж
земельної ділянки в с. Старий Тараж

15.06.2020 р.

с. Старий Тараж

Погоджувальна комісія з питань земельних відносин Почаївської міської ради в складі заступника міського голови Чубика А.В. – голови комісії, спеціаліста земельного відділу Олейніка М.Г.-члена комісії, спеціаліста земельного відділу Онук В.В.- члена комісії провели обстеження земельної ділянки в с. Старий Тараж.

Обстеження проводилося з метою погодження меж між земельною ділянкою, що планується відвести гр. Синкетру Денису Сергійовичу для ведення особистого селянського господарства, площею 0,4510 га та сусідніми земельними ділянками за кадастровими номерами 6123488200:02:001:0151, 6123488200:02:001:0150, що належить гр. Фарині Володимиру Вікторовичу у зв'язку із його відмовою у погодженні меж та земельними ділянками за кадастровим номером 6123488200:02:001:0154 та без кад. номера, що знаходяться у користуванні гр. Бондара Івана Олександровича, так як даний громадянин відсутній та перебуває за межами с. Старий Тараж.

В ході обстеження було визначено та в натурі на місцевості позначено межі земельних ділянок, що належать гр. Фарини В.В. та земельних ділянок, що перебувають у користуванні гр. Бондар І.О.

За результатами вищезазначених робіт комісія дійшла висновку, що межі земельних ділянок гр. Фарини В.В. за кадастровими номерами 6123488200:02:001:0150, 6123488200:02:001:0151, межі земельних ділянок за кадастровим номером 6123488200:02:001:0154 та без кад. номера, що перебувають у користуванні гр. Бондара І.О. не порушуються, а тому погоджує проект кадастрового плану земельної ділянки, що відводиться для ведення особистого селянського господарства площею 0,4510 га гр. Синкетру Д.С. в с. Старий Тараж.

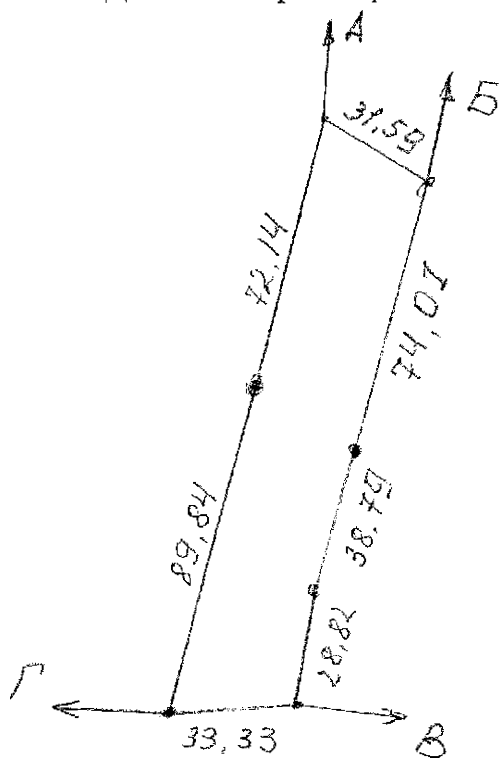

Від Б до В - землі гр. Бондара І.О.

Від Г до А - землі гр. Фарини В.В.

А.В. Чубик

В.В. Онук

М.Г. Олейнік

Замовник

Синкстру Д. С.

Таблиця координат поворотних точок земельної ділянки

Експлікація земель по угіддях та контурах:

№	Назва угідь	Площа, га
	Всього	0,1353
1	Рілля	0,1353

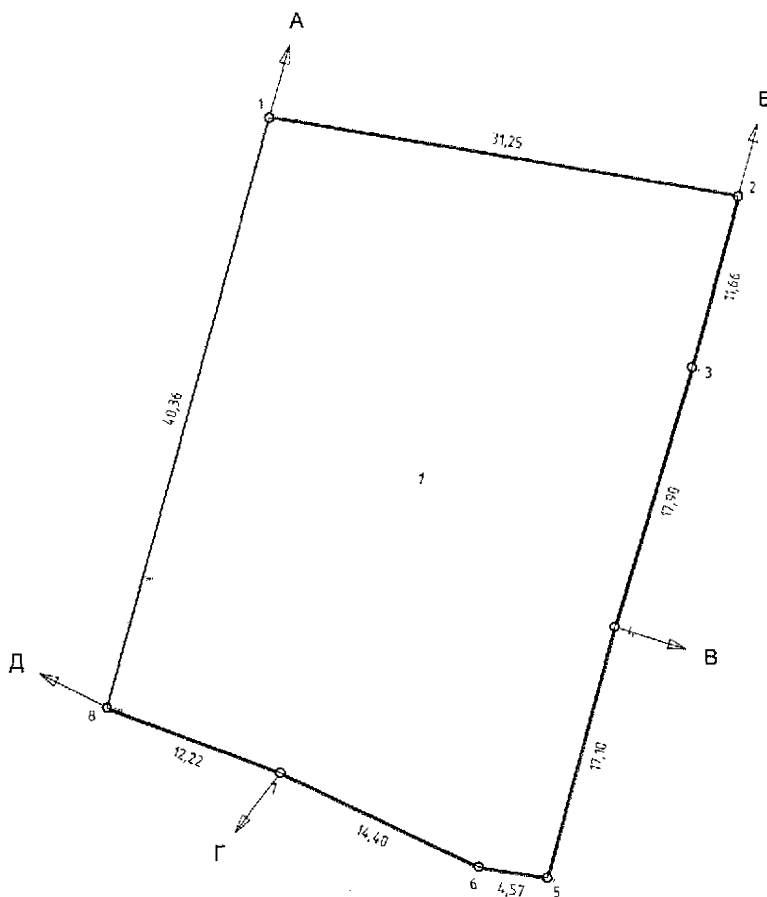

Опис меж:

- від А до Б - землі гр. Синкстру Наталії Іллівни
- від Б до В - землі гр. Забусової Тамири Миколаївни
- від В до Г - землі гр. Рудевич Наталії Андріївни
- від Г до Д - територія Почаївської міської ради
- від Д до А - землі гр.Фарики Володимира Вікторовича

Експлікація земельних угідь 6-зем

Номер рядка	Власники землі, землекористувачі та землі державної власності не надані у власність або користування	Шифр рядка	Код цільового використання земельної ділянки	Загальна площа земель, всього га гр4+гр34	сільськогосподарські угіддя					Всього	забудовані землі	
					Всього	у тому числі					Всього	у тому числі
						Рілля	садів	сіножаті	пасовища			під житловою забудовою, з них
А	Б	В		2	4	5	8	11	12	34	35	
2.3	Синкстру Денис Сергійович	21	01.03	0,1353	0,1353	0,1353	0,0000	0,0000	0,0000	0,0000	0,0000	

Замовник: Синкстру Денис Сергійович
с.Старий Тараж

ФО-П Гончарук К.П.
Виконав Гончарук П.О.

Кадастровий план земельної ділянки

Кадастровий номер 61234882::

Масштаб 1: 500
Аркуш
Аркушів

Проект землеустрою щодо відведення земельної ділянки

ФО-П Гончарук К.П.
Кваліфікаційний сертифікат №002152
від 05.02.2013р.



УКРАЇНА
ПОЧАЇВСЬКА МІСЬКА РАДА
СЬОМЕ СКЛИКАННЯ
П'ЯТДЕСЯТ СЬОМА СЕСІЯ
РІШЕННЯ

від «24» червня 2020 року

№ 2466

Про надання дозволу на виготовлення технічної документації із землеустрою щодо встановлення (відновлення) меж земельної ділянки в натурі (на місцевості) площею 0,1000 га для будівництва та обслуговування житлового будинку, господарських будівель і споруд в м. Почаїв, вул. Лосятинська, 28, гр. Романюк Л.В.

Розглянувши заяву жительки м. Почаїв, вул. Лосятинська, 28, гр. Романюк Людмили Володимирівни, яка просить надати дозвіл на виготовлення технічної документації із землеустрою щодо встановлення (відновлення) меж земельної ділянки в натурі (на місцевості) для будівництва та обслуговування житлового будинку, господарських будівель і споруд в м. Почаїв, вул. Лосятинська, 28, керуючись п.а ч.1 ст.ст.12,79,107,118, ч.1,2 ст.120, п.г ч.1 ст.121 Земельного кодексу України, п.34 ч.1 ст.26 Закону України «Про місцеве самоврядування в Україні», п.і ч.2 ст.25 Закону України «Про землеустрій», враховуючи висновки та пропозиції постійної депутатської комісії з питань містобудування, будівництва, земельних відносин та охорони навколишнього природного середовища, Почаївська міська рада

ВИРІШИЛА:

1. Надати дозвіл гр. Романюк Людмилі Володимирівні на виготовлення технічної документації із землеустрою щодо встановлення (відновлення) меж земельної ділянки в натурі (на місцевості) площею 0,1000 га для будівництва та обслуговування житлового будинку, господарських будівель і споруд в м. Почаїв, вул. Лосятинська, 28, землі житлової та громадської забудови, в межах населеного пункту.
2. Контроль за виконанням даного рішення покласти на постійну депутатську комісію з питань містобудування, будівництва, земельних відносин та охорони навколишнього природного середовища.

Міський голова

Онук В.В.



В.С. Бойко



УКРАЇНА
ПОЧАЇВСЬКА МІСЬКА РАДА
СЬОМЕ СКЛИКАННЯ
П'ЯТДЕСЯТ СЬОМА СЕСІЯ
РІШЕННЯ

від « 24 » червня 2020 року

№ 2467

Про надання дозволу на виготовлення технічної документації із землеустрою щодо встановлення (відновлення) меж земельної ділянки в натурі (на місцевості) площею 0,0626 га для будівництва та обслуговування житлового будинку, господарських будівель і споруд в м.Почаїв, вул. Заньковецької, 16, гр. Антонюк І.В.

Розглянувши заяву жительки м. Почаїв, вул. Заньковецької, 16, гр. Антонюк Інни Вікторівни, яка просить надати дозвіл на виготовлення технічної документації із землеустрою щодо встановлення (відновлення) меж земельної ділянки в натурі (на місцевості) для будівництва та обслуговування житлового будинку, господарських будівель і споруд в м. Почаїв, вул. Заньковецької, 16, керуючись п.а ч.1 ст.ст.12,79,107,118, ч.1,2 ст.120, п.г ч.1 ст.121 Земельного кодексу України, п.34 ч.1 ст.26 Закону України «Про місцеве самоврядування в Україні», п.і ч.2 ст.25 Закону України «Про землеустрій», враховуючи висновки та пропозиції постійної депутатської комісії з питань містобудування, будівництва, земельних відносин та охорони навколишнього природного середовища, Почаївська міська рада

ВИРІШИЛА:

1. Надати дозвіл гр. Антонюк Інні Вікторівні на виготовлення технічної документації із землеустрою щодо встановлення (відновлення) меж земельної ділянки в натурі (на місцевості) площею 0,0626 га для будівництва та обслуговування житлового будинку, господарських будівель і споруд в м. Почаїв, вул. Заньковецької, 16, землі житлової та громадської забудови, в межах населеного пункту.
2. Контроль за виконанням даного рішення покласти на постійну депутатську комісію з питань містобудування, будівництва, земельних відносин та охорони навколишнього природного середовища.

Міський голова

Онук В.В.



В.С. Бойко



УКРАЇНА
ПОЧАЇВСЬКА МІСЬКА РАДА
СЬОМЕ СКЛИКАННЯ
П'ЯТДЕСЯТ СЬОМА СЕСІЯ
РІШЕННЯ

від « 24 » червня 2020 року

№ 2468

Про надання дозволу на виготовлення технічної документації із землеустрою щодо встановлення (відновлення) меж земельної ділянки в натурі (на місцевості) для ведення особистого селянського господарства площею 0,0559 га по вул. Лосятинська в м.Почаїв гр. Романюк Л.В.

Розглянувши заяву жительки м. Почаїв, вул. Лосятинська, 28, гр. Романюк Людмили Володимирівни, яка просить надати дозвіл на виготовлення технічної документації із землеустрою щодо встановлення (відновлення) меж земельної ділянки (на місцевості) для ведення особистого селянського господарства в м. Почаїв, вул. Лосятинська, керуючись ст.12,79,107,118,120,121,125,126 Земельного кодексу України, ст. 26 Закону України "Про місцеве самоврядування в Україні", ст.25 Закону України "Про землеустрій", враховуючи висновки та пропозиції постійної депутатської комісії з питань містобудування, будівництва, земельних відносин та охорони навколишнього природного середовища, Почаївська міська рада

ВИРІШИЛА:

1. Надати дозвіл гр. Романюк Людмилі Володимирівні на виготовлення технічної документації із землеустрою щодо встановлення (відновлення) меж земельної ділянки в натурі (на місцевості) площею 0,0559 га для ведення особистого селянського господарства в м. Почаїв, вул. Лосятинська.
2. Контроль за виконанням даного рішення покласти на постійну депутатську комісію з питань містобудування, будівництва, земельних відносин та охорони навколишнього природного середовища.

Міський голова

Онук В.В.



В.С. Бойко



УКРАЇНА
ПОЧАЇВСЬКА МІСЬКА РАДА
СЬОМЕ СКЛИКАННЯ
П'ЯТДЕСЯТ СЬОМА СЕСІЯ
РІШЕННЯ

від « 24 » червня 2020 року

№ 2469

**Про затвердження детального плану території
для будівництва групи індивідуальних
гаражів по вул. Возз'єднання в м. Почаїв
Кременецького району Тернопільської області**

Розглянувши заяву жителів м. Почаїв гр. Шаповал Н.Д., Вівчар С.Я., Миронюк І.Д., Царука В.А., Хайби Н.Ф., Уйвана Р.В. та Касаткіної Є.А., які просять затвердити детальний план території земельної ділянки для будівництва групи індивідуальних гаражів в м. Почаїв, вул. Возз'єднання, керуючись Земельним кодексом України, Законами України "Про місцеве самоврядування в Україні", "Про регулювання містобудівної діяльності", Постановою Кабінету Міністрів України від 25.05.2011 року № 555 «Про затвердження Порядку проведення громадських слухань щодо врахування громадських інтересів під час розроблення проектів містобудівної документації на місцевому рівні», Наказу Мінрегіонбуду України від 16.11.2011 року № 290 «Про затвердження Порядку розроблення містобудівної документації, враховуючи висновки та пропозиції постійної депутатської комісії з питань містобудування, будівництва, земельних відносин та охорони навколишнього природного середовища, Почаївська міська рада

ВИРІШИЛА:

1. Затвердити гр. Шаповал Наталії Дмитрівні, Вівчар Світлані Ярославівні, Миронюк Ірині Дмитрівні, Царуку Василю Анатолійовичу, Хайбі Надії Федорівні, Уйвану Руслану Васильовичу та Касаткіній Євгенії Ананіївні детальний план території земельної ділянки для будівництва групи індивідуальних гаражів площею 0,0171 га в м. Почаїв, вул. Возз'єднання.
2. Контроль за виконанням даного рішення покласти на постійну депутатську комісію з питань містобудування, будівництва, земельних відносин та охорони навколишнього природного середовища.

Міський голова

Онук В.В.

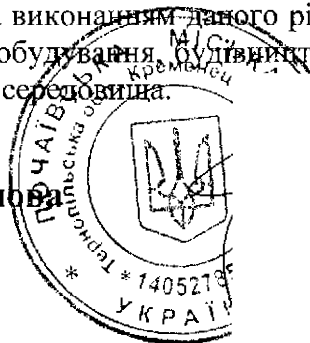

В.С. Бойко



УКРАЇНА
ПОЧАЇВСЬКА МІСЬКА РАДА
СЬОМЕ СКЛИКАННЯ
П'ЯТДЕСЯТ СЬОМА СЕСІЯ
РІШЕННЯ

від «24» червня 2020 року

№ 2470

Про надання дозволу на виготовлення проекту землеустрою щодо відведення у власність земельної ділянки площею 0,0021 га для будівництва індивідуального гаража в м. Почаїв, вул. Возз'єднання, гр. Вівчар С.Я.

Розглянувши заяву жительки м. Почаїв, вул. Возз'єднання, буд.5, кв.11, гр. Вівчар Світлани Ярославівни, яка просить надати дозвіл на виготовлення проекту землеустрою щодо відведення у власність земельної ділянки для будівництва індивідуального гаража в м.Почаїв, вул. Возз'єднання, керуючись п.а ч.1 ст.12, ст..79-1, ч.1 ст.116, 121 Земельного Кодексу України п.г ч.2 ст.25 Закону України "Про землеустрій", п.34 ч.1 ст. 26 Закону України «Про місцеве самоврядування в Україні», враховуючи висновки та пропозиції постійної депутатської комісії з питань містобудування, будівництва, земельних відносин та охорони навколишнього природного середовища, Почаївська міська рада

ВИРІШИЛА:

1. Надати дозвіл гр. Вівчар Світлані Ярославівні на виготовлення проекту землеустрою щодо відведення у власність земельної ділянки площею 0,0021 га для будівництва індивідуального гаража в м. Почаїв, вул. Возз'єднання, землі житлової та громадської забудови, в межах населеного пункту.
2. Контроль за виконанням даного рішення покласти на постійну депутатську комісію з питань містобудування, будівництва, земельних відносин та охорони навколишнього природного середовища.

Міський голова

Онук В.В.

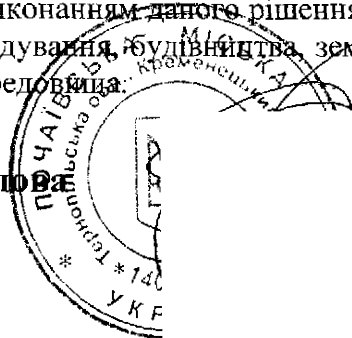

В.С. Бойко



УКРАЇНА
ПОЧАЇВСЬКА МІСЬКА РАДА
СЬОМЕ СКЛИКАННЯ
П'ЯТДЕСЯТ СЬОМА СЕСІЯ
РІШЕННЯ

від « 24 » червня 2020 року

№ 2471

Про надання дозволу на виготовлення проекту землеустрою щодо відведення у власність земельної ділянки площею 0,0036 га для будівництва індивідуального гаража в м. Почаїв, вул. Возз'єднання, гр.Касаткіній Є.А.

Розглянувши заяву жительки м. Почаїв, вул. Возз'єднання, 5/6, гр. Касаткіної Євгенії Ананіївни, яка просить надати дозвіл на виготовлення проекту землеустрою щодо відведення у власність земельної ділянки для будівництва індивідуального гаража в м. Почаїв, вул. Возз'єднання, керуючись п.а ч.1 ст.12, ст..79-1, ч.1 ст.116, 121 Земельного Кодексу України п.г ч.2 ст.25 Закону України "Про землеустрій", п.34 ч.1 ст. 26 Закону України «Про місцеве самоврядування в Україні», враховуючи висновки та пропозиції постійної депутатської комісії з питань містобудування, будівництва, земельних відносин та охорони навколишнього природного середовища, Почаївська міська рада

ВИРІШИЛА :

1. Надати дозвіл гр. Касаткіній Євгенії Ананіївни на виготовлення проекту землеустрою щодо відведення у власність земельної ділянки площею 0,0036 га для будівництва індивідуального гаража в м. Почаїв, вул. Возз'єднання, землі житлової та громадської забудови, в межах населеного пункту.
2. Контроль за виконанням даного рішення покласти на постійну депутатську комісію з питань містобудування, будівництва, земельних відносин та охорони навколишнього природного середовища.

Міський голова

Онук В.В.



В.С. Бойко



УКРАЇНА
ПОЧАЇВСЬКА МІСЬКА РАДА
СЬОМЕ СКЛИКАННЯ
П'ЯТДЕСЯТ СЬОМА СЕСІЯ
РІШЕННЯ

від « 24 » червня 2020 року

№ 2472

Про надання дозволу на виготовлення проекту землеустрою щодо відведення у власність земельної ділянки площею 0,0021 га для будівництва індивідуального гаража в м. Почаїв, вул. Возз'єднання, гр.Миронюк І.Д.

Розглянувши заяву жительки м. Почаїв, вул. Возз'єднання, 5, кв.9, гр. Миронюк Ірини Дмитрівни, яка просить надати дозвіл на виготовлення проекту землеустрою щодо відведення у власність земельної ділянки для будівництва індивідуального гаража в м. Почаїв, вул. Возз'єднання, керуючись п.а ч.1 ст.12, ст.79-1, ч.1 ст.116, 121 Земельного Кодексу України п.г ч.2 ст.25 Закону України "Про землеустрій", п.34 ч.1 ст. 26 Закону України «Про місцеве самоврядування в Україні», враховуючи висновки та пропозиції постійної депутатської комісії з питань містобудування, будівництва, земельних відносин та охорони навколишнього природного середовища, Почаївська міська рада

ВИРІШИЛА :

1. Надати дозвіл гр. Миронюк Ірині Дмитрівні на виготовлення проекту землеустрою щодо відведення у власність земельної ділянки площею 0,0021 га для будівництва індивідуального гаража в м. Почаїв, вул. Возз'єднання, землі житлової та громадської забудови, в межах населеного пункту.
2. Контроль за виконанням даного рішення покласти на постійну депутатську комісію з питань містобудування, будівництва, земельних відносин та охорони навколишнього природного середовища.

Міський голова

Опук В.В.

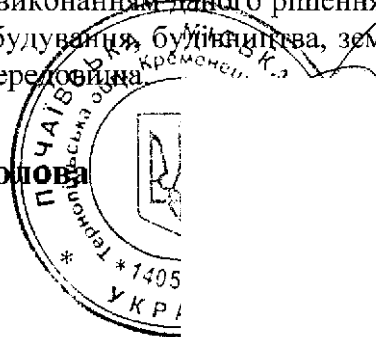

В.С. Бойко



УКРАЇНА
ПОЧАЇВСЬКА МІСЬКА РАДА
СЬОМЕ СКЛИКАННЯ
П'ЯТДЕСЯТ СЬОМА СЕСІЯ
РІШЕННЯ

від « 24 » червня 2020 року

№ 2473

Про надання дозволу на виготовлення проекту землеустрою щодо відведення у власність земельної ділянки площею 0,0036 га для будівництва індивідуального гаража в м. Почаїв, вул. Возз'єднання, гр. Уйвану Р.В.

Розглянувши заяву жителя м. Почаїв, вул. Возз'єднання, 5/13, гр. Уйвана Руслана Васильовича, який просить надати дозвіл на виготовлення проекту землеустрою щодо відведення у власність земельної ділянки для будівництва індивідуального гаража в м. Почаїв, вул. Возз'єднання, керуючись п.а ч.1 ст.12, ст.79-1, ч.1 ст.116, 121 Земельного Кодексу України п.г ч.2 ст.25 Закону України "Про землеустрій", п.34 ч.1 ст. 26 Закону України «Про місцеве самоврядування в Україні», враховуючи висновки та пропозиції постійної депутатської комісії з питань містобудування, будівництва, земельних відносин та охорони навколишнього природного середовища, Почаївська міська рада

ВИРІШИЛА:

1. Надати дозвіл гр. Уйвану Руслану Васильовичу на виготовлення проекту землеустрою щодо відведення у власність земельної ділянки площею 0,0036 га для будівництва індивідуального гаража в м. Почаїв, вул. Возз'єднання, землі житлової та громадської забудови, в межах пасельного пункту.
2. Контроль за виконанням даного рішення покласти на постійну депутатську комісію з питань містобудування, будівництва, земельних відносин та охорони навколишнього природного середовища.

Міський голова

Онук В.В.

В.С. Бойко

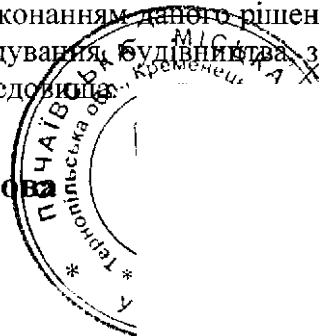



УКРАЇНА
ПОЧАЇВСЬКА МІСЬКА РАДА
СЬОМЕ СКЛИКАННЯ
П'ЯТДЕСЯТ СЬОМА СЕСІЯ
РІШЕННЯ

від « 24 » червня 2020 року

№ 2474

Про надання дозволу на виготовлення проєкту землеустрою щодо відведення у власність земельної ділянки площею 0,0021 га для будівництва індивідуального гаража в м. Почаїв, вул. Возз'єднання, гр.Хайбі Н.Ф.

Розглянувши заяву жительки м. Почаїв, вул. Возз'єднання, 5, кв.5, гр. Хайби Надії Федорівни, яка просить надати дозвіл на виготовлення проєкту землеустрою щодо відведення у власність земельної ділянки для будівництва індивідуального гаража в м. Почаїв, вул. Возз'єднання, керуючись п.а ч.1 ст.12, ст.79-1, ч.1 ст.116, 121 Земельного Кодексу України п.г ч.2 ст.25 Закону України "Про землеустрій", п.34 ч.1 ст. 26 Закону України «Про місцеве самоврядування в Україні», враховуючи висновки та пропозиції постійної депутатської комісії з питань містобудування, будівництва, земельних відносин та охорони навколишнього природного середовища, Почаївська міська рада

ВИРІШИЛА:

1. Надати дозвіл гр. Хайбі Надії Федорівні на виготовлення проєкту землеустрою щодо відведення у власність земельної ділянки площею 0,0021 га для будівництва індивідуального гаража в м. Почаїв, вул. Возз'єднання, землі житлової та громадської забудови, в межах населеного пункту.
2. Контроль за виконанням даного рішення покласти на постійну депутатську комісію з питань містобудування, будівництва, земельних відносин та охорони навколишнього природного середовища.

Міський голова

Овук В.В.

В.С. Бойко





УКРАЇНА
ПОЧАЇВСЬКА МІСЬКА РАДА
СЬОМЕ СКЛИКАННЯ
П'ЯТДЕСЯТ СЬОМА СЕСІЯ
РІШЕННЯ

від « 24 » червня 2020 року

№ 2475

Про надання дозволу на виготовлення проекту землеустрою щодо відведення у власність земельної ділянки площею 0,0021 га для будівництва індивідуального гаража в м. Почаїв, вул. Возз'єднання, гр.Царуку В.А.

Розглянувши заяву жителя с. Старий Тараж, вул. Колгоспна, 11, гр. Царука Василя Анатолійовича, який просить надати дозвіл на виготовлення проекту землеустрою щодо відведення у власність земельної ділянки для будівництва індивідуального гаража в м.Почаїв, вул. Возз'єднання, керуючись п.а ч.1 ст.12, ст..79-1, ч.1 ст.116, 121 Земельного Кодексу України п.г ч.2 ст.25 Закону України "Про землеустрій", п.34 ч.1 ст. 26 Закону України «Про місцеве самоврядування в Україні», враховуючи висновки та пропозиції постійної депутатської комісії з питань містобудування, будівництва, земельних відносин та охорони навколишнього природного середовища, Почаївська міська рада

ВИРІШИЛА :

1. Надати дозвіл гр. Царуку Василю Анатолійовичу на виготовлення проекту землеустрою щодо відведення у власність земельної ділянки площею 0,0021 га для будівництва індивідуального гаража в м. Почаїв, вул. Возз'єднання, землі житлової та громадської забудови, в межах населеного пункту.
2. Контроль за виконанням даного рішення покласти на постійну депутатську комісію з питань містобудування, будівництва, земельних відносин та охорони навколишнього природного середовища.

Міський голова

Ошук В.В.

В.С. Бойко

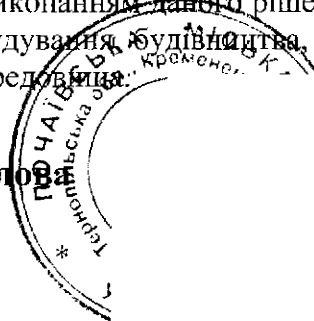



УКРАЇНА
ПОЧАЇВСЬКА МІСЬКА РАДА
СЬОМЕ СКЛИКАННЯ
П'ЯТДЕСЯТ СЬОМА СЕСІЯ
РІШЕННЯ

від « 24 » червня 2020 року

№ 2476

Про надання дозволу на виготовлення проекту землеустрою щодо відведення у власність земельної ділянки площею 0,0015 га для будівництва індивідуального гаража в м. Почаїв, вул. Возз'єднання, гр. Шаповал Н.Д.

Розглянувши заяву жительки м. Почаїв, вул. Возз'єднання, буд.5, кв.10, гр. Шаповал Наталії Дмитрівни, яка просить надати дозвіл на виготовлення проекту землеустрою щодо відведення у власність земельної ділянки для будівництва індивідуального гаража в м.Почаїв, вул. Возз'єднання, керуючись п.а ч.1 ст.12, ст..79-1, ч.1 ст.116, 121 Земельного Кодексу України п.г ч.2 ст.25 Закону України "Про землеустрій", п.34 ч.1 ст. 26 Закону України «Про місцеве самоврядування в Україні», враховуючи висновки та пропозиції постійної депутатської комісії з питань містобудування, будівництва, земельних відносин та охорони навколишнього природного середовища, Почаївська міська рада

ВИРІШИЛА:

1. Надати дозвіл гр. Шаповал Наталії Дмитрівні на виготовлення проекту землеустрою щодо відведення у власність земельної ділянки площею 0,0015 га для будівництва індивідуального гаража в м. Почаїв, вул. Возз'єднання, землі житлової та громадської забудови, в межах населеного пункту.
2. Контроль за виконанням даного рішення покласти на постійну депутатську комісію з питань містобудування, будівництва, земельних відносин та охорони навколишнього природного середовища.

Міський голова

Онук В.В.

В.С. Бойко





УКРАЇНА
ПОЧАЇВСЬКА МІСЬКА РАДА
СЬОМЕ СКЛИКАННЯ
П'ЯТДЕСЯТ СЬОМА СЕСІЯ
РІШЕННЯ

від « 24 » червня 2020 року

№ 2477

**Про затвердження проєкту землеустрою
щодо відведення у власність земельної
ділянки площею 0,0353 га для ведення
особистого селянського господарства
в м. Почаїв, вул. Фабрична,
гр. Голуб Ю.М.**

Розглянувши заяву жительки м. Почаїв, вул. Фабрична, 13, гр. Голуб Юлії Михайлівни, яка просить затвердити проєкт землеустрою щодо відведення у власність земельної ділянки для ведення особистого селянського господарства в м. Почаїв, вул. Фабрична, та передати дану ділянку безоплатно у власність, керуючись п.б ч.1 ст. 12, п.б ч.1 ст.81, п.а ч.3 ст.116 ст.125, ст.126 Земельного кодексу України, ст.55 Закону України "Про землеустрій", п.34 ч.1 ст. 26 Закону України "Про місцеве самоврядування в Україні", враховуючи висновки та пропозиції постійної депутатської комісії з питань містобудування, будівництва, земельних відносин та охорони навколишнього природного середовища, Почаївська міська рада

В И Р І Ш И Л А :

1. Затвердити гр. Голуб Юлії Михайлівні проєкт землеустрою щодо відведення у власність земельної ділянки площею 0,0353 га за кадастровим номером 6123410500:02:001:3365 для ведення особистого селянського господарства в м. Почаїв, вул. Фабрична, землі сільськогосподарського призначення, в межах населеного пункту.
2. Передати гр. Голуб Юлії Михайлівні безоплатно у власність земельну ділянку площею 0,0353 га за кадастровим номером 6123410500:02:001:3365 для ведення особистого селянського господарства в м. Почаїв, вул. Фабрична.
3. Зобов'язати гр. Голуб Юлію Михайлівну зареєструвати речові права на земельну ділянку у встановленому законодавством порядку.
4. Контроль за виконанням даного рішення покласти на постійну депутатську комісію з питань містобудування, будівництва, земельних відносин та охорони навколишнього природного середовища.

Міський голова

Онук В.В.

В.С. Бойко

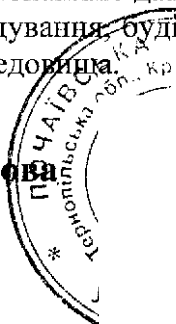



УКРАЇНА
ПОЧАЇВСЬКА МІСЬКА РАДА
СЬОМЕ СКЛИКАННЯ
П'ЯТДЕСЯТ СЬОМА СЕСІЯ
РІШЕННЯ

від « 24 » червня 2020 року

№ 2478

Про затвердження проєкту землеустрою щодо відведення у власність земельної ділянки площею 0,1664 га для ведення особистого селянського господарства в м. Почаїв, вул. Шкільна, гр. Гусарук Л.К.

Розглянувши заяву жительки м. Почаїв, вул. Шкільна, 31, гр. Гусарук Любові Костянтинівни, яка просить затвердити проєкт землеустрою щодо відведення у власність земельної ділянки для ведення особистого селянського господарства в м. Почаїв, вул. Шкільна, та передати дану ділянку безоплатно у власність, керуючись п.б ч.1 ст. 12, п.б ч.1 ст.81, п.а ч.3 ст.116 ст.125, ст.126 Земельного кодексу України, ст.55 Закону України "Про землеустрій", п.34 ч.1 ст. 26 Закону України "Про місцеве самоврядування в Україні", враховуючи висновки та пропозиції постійної депутатської комісії з питань містобудування, будівництва, земельних відносин та охорони навколишнього природного середовища, Почаївська міська рада

В И Р І Ш И Л А :

1. Затвердити гр. Гусарук Любові Костянтинівні проєкт землеустрою щодо відведення у власність земельної ділянки площею 0,1664 га за кадастровим номером 6123410500:02:001:3366 для ведення особистого селянського господарства в м. Почаїв, вул. Шкільна, землі сільськогосподарського призначення, в межах населеного пункту.
2. Передати гр. Гусарук Любові Костянтинівні безоплатно у власність земельну ділянку площею 0,1664 га за кадастровим номером 6123410500:02:001:3366 для ведення особистого селянського господарства в м. Почаїв, вул. Шкільна.
3. Зобов'язати гр. Гусарук Любові Костянтинівну зареєструвати речові права на земельну ділянку у встановленому законодавством порядку.
4. Контроль за виконанням даного рішення покласти на постійну депутатську комісію з питань містобудування, будівництва, земельних відносин та охорони навколишнього природного середовища.

Міський голова

Онук В.В.

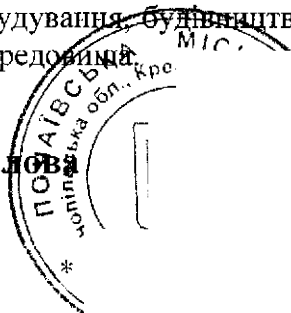

В.С. Бойко



УКРАЇНА
ПОЧАЇВСЬКА МІСЬКА РАДА
СЬОМЕ СКЛИКАННЯ
П'ЯТДЕСЯТ СЬОМА СЕСІЯ
РІШЕННЯ

від « 24 » червня 2020 року

№ 2479

**Про затвердження проєкту землеустрою
щодо відведення у власність земельної
ділянки площею 0,2270 га для ведення
особистого селянського господарства
в м. Почаїв, вул. Варшавська,
гр. Коцюбі М.Л.**

Розглянувши заяву жителя м. Почаїв, вул. Варшавська, 30, гр. Коцюби Миколи Лук'яновича, який просить затвердити проєкт землеустрою щодо відведення у власність земельної ділянки для ведення особистого селянського господарства в м. Почаїв, вул. Варшавська, та передати дану ділянку безоплатно у власність, керуючись п.б ч.1 ст. 12, п.б ч.1 ст.81, п.а ч.3 ст.116 ст.125, ст.126 Земельного кодексу України, ст.55 Закону України "Про землеустрій", п.34 ч.1 ст. 26 Закону України "Про місцеве самоврядування в Україні", враховуючи висновки та пропозиції постійної депутатської комісії з питань містобудування, будівництва, земельних відносин та охорони навколишнього природного середовища, Почаївська міська рада

В И Р І Ш И Л А :

1. Затвердити гр. Коцюбі Миколі Лук'яновичу проєкт землеустрою щодо відведення у власність земельної ділянки площею 0,2270 га за кадастровим номером 6123410500:02:001:3367 для ведення особистого селянського господарства в м. Почаїв, вул. Варшавська, землі сільськогосподарського призначення, в межах населеного пункту.
2. Передати гр. Коцюбі Миколі Лук'яновичу безоплатно у власність земельну ділянку площею 0,2270 га за кадастровим номером 6123410500:02:001:3367 для ведення особистого селянського господарства в м. Почаїв, вул. Варшавська.
3. Зобов'язати гр. Коцюбу Миколу Лук'яновича зареєструвати речові права на земельну ділянку у встановленому законодавством порядку.
4. Контроль за виконанням даного рішення покласти на постійну депутатську комісію з питань містобудування, будівництва, земельних відносин та охорони навколишнього природного середовища.

Міський голова

Опук В.В.

В.С. Бойко

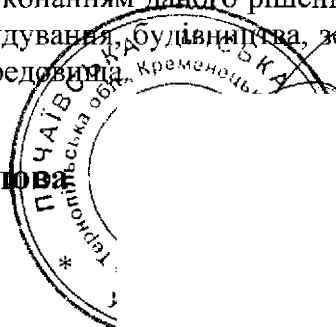



УКРАЇНА
ПОЧАЇВСЬКА МІСЬКА РАДА
СЬОМЕ СКЛИКАННЯ
П'ЯТДЕСЯТ СЬОМА СЕСІЯ
РІШЕННЯ

від « 24 » червня 2020 року

№ 2480

Про надання дозволу на виготовлення детального плану території щодо зміни цільового призначення земельної ділянки площею 0,1000 га із земель для ведення особистого селянського господарства в землі для будівництва та обслуговування житлового будинку, господарських будівель і споруд в м. Почаїв

Розглянувши заяву жителя м. Почаїв, вул. Котляревського, 4 гр. Кривіцького Максима Андрійовича за вх.№303 від 03.06.2020 р., керуючись Законом України «Про регулювання містобудівної діяльності», постановою Кабінету Міністрів України №555 від 25.05.2011 «Про затвердження Порядку проведення громадських слухань щодо врахування громадських інтересів під час розроблення проектів містобудівної документації на місцевому рівні», наказом Мінрегіонбуду України від 16.11.2011р. №290 «Про затвердження Порядку розроблення містобудівної документації», ст.19 та ст.20 Земельного кодексу України, п.34 ч.1 ст.26 ЗУ «Про місцеве самоврядування в Україні, враховуючи висновки та пропозиції постійної депутатської комісії з питань містобудування, будівництва, земельних відносин та охорони навколишнього природного середовища, Почаївська міська рада

ВИРІШИЛА :

1. Надати дозвіл гр. Кривіцькому Максиму Андрійовичу на виготовлення детального плану території земельної ділянки площею 0,1000 га в м. Почаїв, для будівництва та обслуговування житлового будинку, господарських будівель і споруд.
2. Визначити:
 - 2.1. Замовником замовлення детального плану території – Почаївську міську раду Тернопільської області.
 - 2.2. Відповідальним за розроблення та фінансування детального плану території – гр. Кривіцького Максима Андрійовича.
 - 2.3. Уповноважити міського голову Бойка В.С. укласти угоду (договір тощо) щодо розроблення детального плану території, зазначеної в п.1 даного рішення.
3. Гр. Кривіцькому Максиму Андрійовичу згідно чинного законодавства визначити ліцензовану проектну організацію – розробника детального плану території для укладення відповідної угоди, сприяти в організації проведення громадських слухань містобудівної документації відповідно до вимог ст.21 Закону України «Про регулювання містобудівної діяльності».
4. Розроблену і погоджену в установленому законодавством порядку документацію, вказану в п.1 даного рішення, подати на затвердження в Почаївську міську раду.
5. Контроль за виконанням даного рішення покласти на постійну депутатську комісію з питань містобудування, будівництва, земельних відносин та охорони навколишнього природного середовища.

Міський голова
Онук В.В.

В.С. Бойко

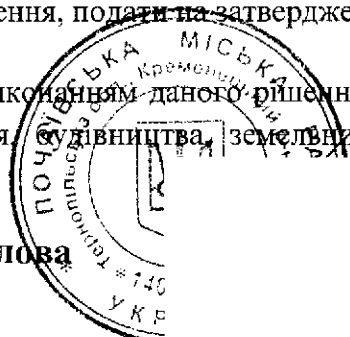



УКРАЇНА
ПОЧАЇВСЬКА МІСЬКА РАДА
СЬОМЕ СКЛИКАННЯ
П'ЯТДЕСЯТ СЬОМА СЕСІЯ
РІШЕННЯ

від « 24 » червня 2020 року

№ 2481

Про затвердження детального плану території щодо зміни цільового призначення власної земельної ділянки площею 0,2027 га із земель для ведення особистого селянського господарства в землі для будівництва та обслуговування житлового будинку, господарських будівель і споруд в с. Затишшя, вул. Зелена, гр. Кудляку В.О.

Розглянувши заяву жителя с. Затишшя, вул. Зелена, 3, гр. Кудляка Віталія Олексійовича, який просить затвердити детальний план території щодо зміни цільового призначення власної земельної ділянки із земель для ведення особистого селянського господарства в землі для будівництва та обслуговування житлового будинку, господарських будівель і споруд (присадибна ділянка) у с. Затишшя, вул. Зелена, керуючись ст. 19, 20, 186, 186-1 Земельного кодексу України, п.34 ч.1 ст. 26 Закону України "Про місцеве самоврядування в Україні", ст. 50 Закону України "Про землеустрій", ст. 21 Закону України "Про державний земельний кадастр", Закону України "Про державну реєстрацію речових прав на нерухоме майно та їх обтяжень", враховуючи висновки та пропозиції постійної депутатської комісії з питань містобудування, будівництва, земельних відносин та охорони навколишнього природного середовища, Почаївська міська рада

В И Р І Ш И Л А :

1. Затвердити гр. Кудляку Віталію Олексійовичу детальний план території щодо зміни цільового призначення власної земельної ділянки площею 0,2027 га із земель для ведення особистого селянського господарства в землі для будівництва та обслуговування житлового будинку, господарських будівель і споруд за кадастровим номером 6123410500:02:001:3823 у с. Затишшя, вул. Зелена, землі житлової та громадської забудови, в межах населеного пункту.
2. Контроль за виконанням даного рішення покласти на постійну депутатську комісію з питань містобудування, будівництва, земельних відносин та охорони навколишнього природного середовища.

Міський голова

Онук В. В.

В.С. Бойко

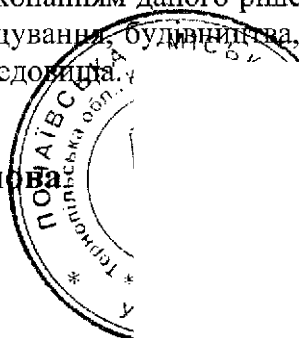



УКРАЇНА
ПОЧАЇВСЬКА МІСЬКА РАДА
СЬОМЕ СКЛИКАННЯ
П'ЯТДЕСЯТ СЬОМА СЕСІЯ
РІШЕННЯ

від « 24 » червня 2020 року

№ 2482

Про затвердження детального плану території щодо зміни цільового призначення власної земельної ділянки площею 0,4112 га із земель для ведення особистого селянського господарства в землі для будівництва та обслуговування житлового будинку, господарських будівель і споруд в с. Затишшя, вул. Зелена, гр. Плетюку А.В.

Розглянувши заяву жителя с. Затишшя, вул. Зелена, 21, гр. Плетюка Андрія Володимировича, який просить затвердити детальний план території щодо зміни цільового призначення власної земельної ділянки із земель для ведення особистого селянського господарства в землі для будівництва та обслуговування житлового будинку, господарських будівель і споруд (присадибна ділянка) у с. Затишшя, вул. Зелена, керуючись ст. 19, 20, 186, 186-1 Земельного кодексу України, п.34 ч.1 ст. 26 Закону України "Про місцеве самоврядування в Україні", ст. 50 Закону України "Про землеустрій", ст. 21 Закону України "Про державний земельний кадастр", Закону України "Про державну реєстрацію речових прав на нерухоме майно та їх обтяжень", враховуючи висновки та пропозиції постійної депутатської комісії з питань містобудування, будівництва, земельних відносин та охорони навколишнього природного середовища, Почаївська міська рада

В И Р І Ш И Л А :

1. Затвердити гр. Плетюку Андрію Володимировичу детальний план території щодо зміни цільового призначення власної земельної ділянки площею 0,4112 га із земель для ведення особистого селянського господарства в землі для будівництва та обслуговування житлового будинку, господарських будівель і споруд за кадастровим номером 6123410500:02:001:1159 у с. Затишшя, вул. Зелена, землі житлової та громадської забудови, в межах населеного пункту.
2. Контроль за виконанням даного рішення покласти на постійну депутатську комісію з питань містобудування, будівництва, земельних відносин та охорони навколишнього природного середовища.

Міський голова

В.С. Бойко

Опук В. В.



УКРАЇНА
ПОЧАЇВСЬКА МІСЬКА РАДА
СЬОМЕ СКЛИКАННЯ
П'ЯТДЕСЯТ СЬОМА СЕСІЯ
РІШЕННЯ

від « 24 » червня 2020 року

№ 2483

Про затвердження технічної документації із землеустрою щодо встановлення (відновлення) меж земельної ділянки в натурі (на місцевості) площею 1,5743 га для ведення товарного сільськогосподарського виробництва на території Почаївської міської ОТГ Почаївській Свято-Успенській Лаврі

Розглянувши заяву Почаївської Свято-Успенської Лаври за вх. № 260 від 27.05.2020р., керуючись ст. 12, 22, 81, 116, 118 Земельного кодексу України, ст.55 Закону України "Про землеустрій", Законом України "Про внесення змін до деяких законодавчих актів України щодо вирішення питання колективної власності на землю, удосконалення правил землекористування у масивах земель сільськогосподарського призначення, запобігання рейдерству та стимулювання зрошення в Україні", ст. 26 Закону України "Про місцеве самоврядування в Україні", враховуючи висновки та пропозиції постійної депутатської комісії з питань містобудування, будівництва, земельних відносин та охорони навколишнього природного середовища, Почаївська міська рада

В И Р І Ш И Л А :

1. Затвердити Почаївській Свято-Успенській Лаврі технічну документацію із землеустрою щодо встановлення (відновлення) меж земельної ділянки в натурі (на місцевості) площею 1,5743 га за кадастровим номером 6123410500:01:002:0031 для ведення товарного сільськогосподарського виробництва на території Почаївської міської ОТГ.
2. Передати у власність Почаївської Свято-Успенської Лаври земельну ділянку для ведення товарного сільськогосподарського виробництва на території Почаївської міської ОТГ площею 1,5743 га за кадастровим номером 6123410500:01:002:0031.
3. Зобов'язати Почаївську Свято-Успенську Лавру зареєструвати речові права на земельну ділянку у встановленому законодавством порядку.
4. Контроль за виконанням даного рішення покласти на постійну депутатську комісію з питань містобудування, будівництва, земельних відносин та охорони навколишнього природного середовища.

Міський голова

В.С. Бойко

Онук В.В.



УКРАЇНА
ПОЧАЇВСЬКА МІСЬКА РАДА
СЬОМЕ СКЛИКАННЯ
П'ЯТДЕСЯТ СЬОМА СЕСІЯ
РІШЕННЯ

від « 24 » червня 2020 року

№ 2484

Про затвердження технічної документації із землеустрою щодо встановлення (відновлення) меж земельної ділянки в натурі (на місцевості) площею 1,5843 га для ведення товарного сільськогосподарського виробництва на території Почаївської міської ОТГ Почаївській Свято-Успенській Лаврі

Розглянувши заяву Почаївської Свято-Успенської Лаври за вх. № 261 від 27.05.2020р., керуючись ст. 12, 22, 81, 116, 118 Земельного кодексу України, ст.55 Закону України "Про землеустрій", Законом України "Про внесення змін до деяких законодавчих актів України щодо вирішення питання колективної власності на землю, удосконалення правил землекористування у масивах земель сільськогосподарського призначення, запобігання рейдерству та стимулювання зрошення в Україні", ст. 26 Закону України "Про місцеве самоврядування в Україні", враховуючи висновки та пропозиції постійної депутатської комісії з питань містобудування, будівництва, земельних відносин та охорони навколишнього природного середовища, Почаївська міська рада

В И Р І Ш И Л А :

1. Затвердити Почаївській Свято-Успенській Лаврі технічну документацію із землеустрою щодо встановлення (відновлення) меж земельної ділянки в натурі (на місцевості) площею 1,5843 га за кадастровим номером 6123410500:01:002:0030 для ведення товарного сільськогосподарського виробництва на території Почаївської міської ОТГ.
2. Передати у власність Почаївської Свято-Успенської Лаври земельну ділянку для ведення товарного сільськогосподарського виробництва на території Почаївської міської ОТГ площею 1,5843 га за кадастровим номером 6123410500:01:002:0030.
3. Зобов'язати Почаївську Свято-Успенську Лавру зареєструвати речові права на земельну ділянку у встановленому законодавством порядку.
4. Контроль за виконанням даного рішення покласти на постійну депутатську комісію з питань містобудування, будівництва, земельних відносин та охорони навколишнього природного середовища.

Міський голова

В.С. Бойко

Онук В.В.



УКРАЇНА
ПОЧАЇВСЬКА МІСЬКА РАДА
СЬОМЕ СКЛИКАННЯ
П'ЯТДЕСЯТ СЬОМА СЕСІЯ
РІШЕННЯ

від « 24 » червня 2020 року

№ 2485

Про надання дозволу на розробку проєкту землеустрою щодо відведення земельної ділянки площею 0,0089 га на умовах оренди, через аукціон, для будівництва та обслуговування будівель торгівлі, в межах населеного пункту по вул. Кременецька, в м. Почаїв

Заслухавши інформацію міського голови Бойка Василя Сергійовича, з метою забезпечення ефективного використання земель, залучення додаткових коштів у місцевий бюджет для реалізації програм соціально-економічного розвитку та для економії коштів міського бюджету, враховуючи вимоги п.5 ст.135, п.5 ст. 136 Земельного кодексу України, якими передбачено, що фінансування підготовки лотів до продажу земельних ділянок та прав на них державної, комунальної, приватної власності на земельних торгах та проведення земельних торгів може здійснюватися за рахунок коштів виконавця земельних торгів на підставі договору про підготовку лоту до проведення та про організацію і проведення земельних торгів у формі аукціону між організатором земельних торгів та виконавцем земельних торгів з наступним відшкодуванням витрат виконавцю земельних торгів за рахунок коштів, що сплачуються покупцем лота, керуючись ст. 26 Закону України «Про місцеве самоврядування в Україні», ст. 134-138 Земельного кодексу України, враховуючи висновки та пропозиції постійної депутатської комісії з питань містобудування, будівництва, земельних відносин та охорони навколишнього природного середовища, Почаївська міська рада

ВИРІШИЛА :

1. Включити до переліку земельних ділянок несільськогосподарського призначення, які підлягають продажу на земельних торгах, земельну ділянку площею 0,0089 га для будівництва та обслуговування будівель торгівлі в м. Почаїв по вул. Кременецька.
2. Надати дозвіл на виготовлення проєкту землеустрою щодо відведення земельної ділянки на умовах оренди площею 0,0089 га для обслуговування будівель торгівлі по вул. Кременецька в м. Почаїв Кременецького району Тернопільської області, для подальшого продажу через аукціон.
3. Відповідно до п.5 ст. 135, п.5 ст. 136 Земельного кодексу України, фінансування підготовки лоту до продажу на земельних торгах та проведення земельних торгів здійснити без використання бюджетних коштів, за рахунок коштів виконавця земельних торгів, на підставі договору про підготовку лоту до проведення та про організацію і проведення земельних торгів у формі аукціону між Організатором торгів та Виконавцем земельних торгів з наступним відшкодуванням витрат Виконавцю земельних торгів за рахунок коштів, що сплачуються покупцем лота.
4. Доручити міському голові Бойку В.С. укласти договір із Виконавцем земельних торгів про підготовку лоту до проведення та про організацію і проведення земельних торгів у формі аукціону.
5. Виконавчому комітету Почаївської міської ради забезпечити подання на затвердження сесією міської ради погодженої в установленому порядку відповідної документації.
6. Контроль за виконанням даного рішення покласти на постійну депутатську комісію з питань містобудування, будівництва, земельних відносин та охорони навколишнього природного середовища.

Міський голова

Онук В.В.

В.С. Бойко



УКРАЇНА
ПОЧАЇВСЬКА МІСЬКА РАДА
СЬОМЕ СКЛИКАННЯ
П'ЯТДЕСЯТ СЬОМА СЕСІЯ
РІШЕННЯ

від « 24 » червня 2020 року

№ 2486

Про надання дозволу на виготовлення технічної документації із землеустрою щодо встановлення (відновлення) меж земельної ділянки в натурі (на місцевості) площею 0,1000 га для будівництва та обслуговування житлового будинку, господарських будівель і споруд в м. Почаїв, вул. Лісова, 9а, гр. Скоропляс Г.М.

Розглянувши заяву жительки м. Почаїв, вул. Лісова, 9а, гр. Скоропляс Галини Миколаївни, яка просить надати дозвіл на виготовлення технічної документації із землеустрою щодо встановлення (відновлення) меж земельної ділянки в натурі (на місцевості) для будівництва та обслуговування житлового будинку, господарських будівель і споруд в м. Почаїв, вул. Лісова, 9а, керуючись п.а ч.1 ст.ст.12,79,107,118, ч.1,2 ст.120, п.г ч.1 ст.121 Земельного кодексу України, п.34 ч.1 ст.26 Закону України «Про місцеве самоврядування в Україні», п.і ч.2 ст.25 Закону України «Про землеустрій», враховуючи висновки та пропозиції постійної депутатської комісії з питань містобудування, будівництва, земельних відносин та охорони навколишнього природного середовища, Почаївська міська рада

ВИРІШИЛА :

1. Надати дозвіл гр. Скоропляс Галині Миколаївні на виготовлення технічної документації із землеустрою щодо встановлення (відновлення) меж земельної ділянки в натурі (на місцевості) площею 0,1000 га для будівництва та обслуговування житлового будинку, господарських будівель і споруд в м. Почаїв, вул. Лісова, 9а, землі житлової та громадської забудови, в межах населеного пункту.
2. Контроль за виконанням даного рішення покласти на постійну депутатську комісію з питань містобудування, будівництва, земельних відносин та охорони навколишнього природного середовища.

Міський голова

Онук В.В.



В.С. Бойко



УКРАЇНА
ПОЧАЇВСЬКА МІСЬКА РАДА
СЬОМЕ СКЛИКАННЯ
П'ЯТДЕСЯТ СЬОМА СЕСІЯ
РІШЕННЯ

від « 24 » червня 2020 року

№ 2487

Про затвердження проекту землеустрою щодо відведення земельної ділянки площею 0,0662 га в оренду гр. Петрику Олександрю Васильовичу для будівництва та обслуговування будівель торгівлі за адресою: м. Почаїв, вул. Банкова (в межах населеного пункту) Кременецького району Тернопільської області.

Розглянувши заяву Петрика О.В. за вх. №329 від 15.06.2020 р., відповідно до ст.26 Закону України « Про місцеве самоврядування в Україні » ст. 33 Закону України « Про оренду землі », ст.12,93, 123, 124 Земельного кодексу України , враховуючи висновки та пропозиції постійної депутатської комісії з питань містобудування, будівництва, земельних відносин та охорони навколишнього природного середовища, Почаївська міська рада

В І Р І Ш И Л А :

1. Затвердити Петрику Олександрю Васильовичу проект землеустрою щодо відведення земельної ділянки площею 0,0662 га в оренду для будівництва та обслуговування будівель торгівлі за адресою: Тернопільська область Кременецький район, м. Почаїв, вул. Банкова (в межах населеного пункту).
2. Передати Петрику Олександрю Васильовичу (в оренду земельну ділянку площею 0,0662 га за кадастровим номером 6123410500:02:001:2943, яка знаходиться за адресою: Тернопільська область Кременецький район, м. Почаїв, вул. Банкова, терміном на 5 років для будівництва та обслуговування будівель торгівлі.
3. Встановити річну орендну плату за користування вказаною земельною ділянкою в розмірі 10 % від її нормативної грошової оцінки.
4. Доручити Почаївському міському голові Бойку В.С. підписати договір оренди землі на умовах, визначених п.2,3 даного рішення
5. Рекомендувати орендарю використовувати земельну ділянку за цільовим призначенням, з дотриманням вимог статті 96,103 Земельного кодексу України та інших нормативно – правових актів, що регулюють відповідні правовідносини.
6. Контроль за виконанням даного рішення покласти на постійну депутатську комісію з питань містобудування, будівництва, земельних відносин та охорони навколишнього природного середовища.

Міський голова

В.С. Бойко

Онук В.В.